

Uživatelská příručka

TLS2200[®]
THERMAL LABELING SYSTEM

Termotransferový etiketovací systém

Copyright

Tento manuál je chráněn autorskými právy. Žádná část tohoto manuálu nesmí být žádnými způsoby reprodukována bez předchozího písemného svolení společnosti BRADY Worldwide, Inc.

Přestože přípravě tohoto dokumentu byla věnována velká pozornost, společnost BRADY nenese vůči kupujícímu, či třetím stranám žádnou zodpovědnost za škody, ztráty, náklady, či výdaje způsobené chybami, neshodami, které se mohou v tomto dokumentu objevit. Společnost BRADY nenese zodpovědnost za žádné náhodné či následné škody, které by mohly vzniknout v souvislosti s výkonností nebo používáním tohoto dokumentu. BRADY neposkytuje žádné záruky týkajících se prodejnosti nebo způsobilosti pro určitý účel.

Ochranné známky

TLS2200™ a LabelMark/WIN™ jsou ochrannými známkami společnosti BRADY Worldwide, Inc.

Microsoft a Windows jsou registrované ochranné známky společnosti Microsoft Corporation.

BRADY si vyhrazuje právo změny bez předchozího upozornění jakéhokoli produktu nebo systému zde popsaneho za účelem zlepšení spolehlivosti, funkčnosti nebo vzhledu.

© 2000 BRADY Worldwide, Inc. All Rights Reserved
Revize C
Software verze 3

Brady s.r.o.
Dceřiná společnost BRADY ve Střední a Východní Evropě
Na Pántoch 18
83106 Bratislava
Slovenská republika

tel.: + 421 2 3300 4800
fax: + 421 2 3300 4801
www.cz.bradyeurope.com

FCC prohlášení – pouze USA

VAROVÁNÍ: Toto zařízení vytváří, používá a může vyzařovat energii na radiových frekvencích a může způsobit rušení rádiové komunikace, není-li nainstalováno a používáno v souladu s pokyny k použití.

Toto zařízení podle provedených zkoušek vyhovuje limitům pro digitální zařízení třídy A podle části 15 směrnice FCC. Tyto limity jsou navrženy tak, aby zajišťovaly přijatelnou ochranu před elektromagnetickým rušením způsobeným používaným různými zařízeními v běžném pracovním prostředí.

Provozování tohoto zařízení v obytných oblastech může způsobit rušení. V takovém případě je uživatel povinen na své vlastní náklady sjednat nápravu.

Upozorňujeme uživatele, že úpravy a modifikace zařízení, které společnost BRADY Worldwide, Inc. výslovně neschválila, mohou vést ke ztrátě oprávnění toto zařízení používat.

Toto je zařízení třídy A. V obytných oblastech může způsobit rádiové rušení, v takovém případě mohou být po uživateli vyžadována adekvátní opatření.

Evropa

Toto je zařízení třídy A. V obytných oblastech může způsobit rádiové rušení, v takovém případě mohou být po uživateli vyžadována adekvátní opatření.

Kanada

Toto digitální zařízení třídy A vyhovuje kanadské směrnici ICES.

BRADY záruka

Společnost Brady se koncovému zákazníkovi zaručuje, že během záruční doby se na našich produktech neprojeví vady materiálu a zpracování. Pro všechny softwarové produkty se omezená záruka vztahuje pouze na selhání při provádění programových instrukcí. Společnost Brady nezaručuje, že činnost libovolného produktu bude nepřerušovaná nebo bezchybná.

Omezená záruka společnosti Brady se vztahuje pouze na závady, které vzniknou v důsledku normálního používání produktu. Nevztahuje se na jiné problémy včetně - nesprávné údržby nebo úprav nebo provozem v podmínkách, které neodpovídají technickým údajům produktu.

V ROZSAHU POVOLENÉM MÍSTNÍMI ZÁKONY SPOLEČNOST BRADY ANI JEJÍ DODAVATELÉ (TŘETÍ STRANY) NEPOSKYTUJÍ ŽÁDNÉ DALŠÍ ZÁRUKY NEBO NESTANOVÍ PODMÍNKY JAKÉHOKOLI DRUHU, AŽ JIŽ VÝSLOVNĚ UVEDENÉ NEBO ODVOZENÉ, TÝKAJÍCÍ SE VÝROBKŮ BRADY, A VÝSLOVNĚ ODMÍTÁJÍ ODVOZENÉ ZÁRUKY A PODMÍNKY PRODEJNOSTI, VYHOVUJÍCÍ KVALITY A VHODNOSTI PRO URČITÝ ÚČEL.

SPOLEČNOST BRADY NENÍ V ŽÁDNÉM PŘÍPADĚ ODPOVĚDNÁ ZA PŘÍMÉ, NEPŘÍMÉ, SPECIÁLNÍ, NÁHODNÉ NEBO NÁSLEDNÉ ŠKODY BEZ OHLEDU NA TO, ZDA JSOU DEFINOVÁNY PODLE SMLOUVY, JAKO PŘEČIN PROTI PRÁVU NEBO PODLE JINÉ PRÁVNÍ NORMY A BEZ OHLEDU NA TO, ZDA NA MOŽNOST TĚCHTO ŠKOD BYLA SPOLEČNOST BRADY UPOZORNĚNA.

Technická podpora

Vyberte jednu z následujících možností kontaktu technické podpory produktu TLS2200™ zprostředkované společností Brady s.r.o.

1. Telefonní číslo pro hlášení technických dotazů: + 421 2 3300 4800
2. Faxové číslo pro písemné dotazy: + 421 2 3300 4801
3. On-line technická podpora BRADY ve Střední Evropě (český, slovenský nebo anglický jazyk): ts_ece@bradycorp.com

Obsah

Úvodní informace.....	8
Vybalení Vašeho TLS2200™ termo-etiketovacího systému.....	8
Uschování balícího materiálu.....	8
TLS2200™ specifikace termo-etiketovacího systému	9
Charakteristika fyzických vlastností a prostředí	9
Certifikace	9
Poznání verze softwaru	9
Průvodce rychlým startem.....	11
Přehled jednotlivých kroků	11
Práce s obrazovkami a menu	19
Obrazovka textového editoru	19
Setup Menu – nastavení	19
Možnosti nastavení Setup Menu	20
Zadávání popisku	24
Používání klávesy <Enter> při psaní textu.....	24
Výchozí nastavení velikosti fontu	24
Změna velikosti fontu.....	25
Fonty tiskárny TLS2200™	25
Smazání popisku	27
Ukládání a vyvolání popisku.....	27
Funkční klávesy.....	28
Tisk etiket.....	29
Nastavení teploty tiskové hlavy	29
Nastavení času odtržení.....	29
Tisk větších etiket.....	29
Výměna etiketovací role a pásky	30
Pokročilé funkce.....	31
Etikety s pořadím	31
Seznam popisků.....	32
Etikety svorkovnicového bloku.....	37
Bannery	38
Výchozí velikost fontu	38

Fixní délka banneru	39
Etikety čárového kódu.....	39
Podrobný průvodce	42
Př. 1: Vytvoření jednořádkového popisku, označení komponentu	42
Př. 2: Vytvoření etikety s různými velikostmi fontu	43
Př. 3: Vytvoření označení kabelu	44
Př. 4: Vytvoření kabelových etiket ze sériovým označením	45
Př. 5: Vytvoření etikety s pootočeným textem, vytisknutí několika kopií	46
Př. 6: Vytvoření etikety s čárovým kódem.....	47
Př. 7: Vytvoření etiket s čárovým kódem ze sériovým označením	48
Př. 8: Vytvoření etikety svorkovnicového bloku	49
Př. 9: Vytvoření etikety přepojovacího panelu.....	50
Př. 10: Vytvoření etikety k identifikaci komunikačního zařízení	51
Př. 11: Vytvoření etikety s bannerem o fixní délce.....	52
Př. 12: Vytvoření seznamu popisků	53
Př. 13: Vytvoření seznamu popisků, použití různých velikostí fontů a různé rotace.....	54
Př. 14: Vytvoření seznamu popisků, tisk několika kopií.....	56
Př. 15: Vytvoření a vyvolání seznamu popisků, etikety s čárovým kódem	58
Př. 16: Vytvoření seznamu, vyvolání a editování popisků.....	60
Př. 17 Vytvoření seznamu popisků, popisky banneru	62
Údržba	63
Čištění naváděcího mechanismu role a řezačky.....	63
Čištění tiskové hlavy	63
Seznam příslušenství	63
Dodatek 1: Odstraňování problémů	64
Nápověda k řešení problémů.....	64
Chybová hlášení	65
Dodatek 2: Terminologie	69
Dodatek 3: Přímý tisk v LabelMark/Win™	70

Úvodní informace

Malá velikost, vysoký výkon! Od vynálezu termo-transferové technologie zůstala myšlenka stejná – větší vždy znamenalo lepší. To ale platilo jen dosud. BRADY představuje TLS2200™ etiketovací systém. Tato ruční termo-transferová tiskárna je největší novinka v modelové řadě BRADY výkonnostních tiskáren. Váží pouze 1,32 kg a je to jediná termo-transferová tiskárna etiket / čárových kódů, která může být držena pouze jednou rukou.

Nikdy předtím zde nebyla tiskárna podobná tiskárně TLS2200. Je to tak jednoduché – stačí vybrat etiketu, který se má tisknout, načíst ji a tiskárna se postará o zbytek. Díky inovativní *smart-cell* technologii tiskárna rozpozná používanou etiketovací roli a automaticky se nastaví, tím vám ušetří značnou část času, který by nastavování zabralo. Po vyzkoušení zjistíte, že tiskárna TLS2200 je první ruční termo-transferová tiskárna, která je nejenom jednoduše přenosná, rychlá, snadno použitelná, ale také neobyčejně inteligentní. Jsme si jisti, že touto tiskárnou získáte extrémně univerzální a odolný nástroj s dlouhou životností pro vaše etiketovací potřeby.

Vybalení Vašeho TLS2200™ termo-etiketovacího systému

Před začátkem nastavení tiskárny se ujistěte, zda jste obdrželi následující položky v balení:

- TLS2200 termo-etiketovací systém
- Přenosný kufřík
- Bateriový článek
- Nabíječka baterie
- Záruční kartu
- Čistící kartu
- Referenční kartu s doporučujícími kombinacemi font/páska
- Průvodce rychlým startem
- Uživatelský manuál
- Pásku R6210
- Vzorek etiketovací role (PTL-19-423)

Uschování balícího materiálu

Obalový materiál tiskárny TLS2200 by měl být uschován pro případ budoucího transportu tiskárny a příslušenství.



Varování: Nikdy netransportujte tiskárnu TLS2200 bez vyjmutí bateriového článku z tiskárny a uvolnění tiskové hlavy.

V případě transportu tiskárny a bateriového článku, vyjměte bateriový článek z tiskárny a uložte dané komponenty do originálního balení.

TLS2200™ specifikace termo-etiketovacího systému

Tiskárna TLS 2200 má následující specifikace:

- Váha 1,32kg
- Termo-transfer tiskový mechanismus 8 dots / mm (203dpi)
- Optický registrační systém pro přesnou tiskovou registraci
- Ergonomická klávesnice
- 2-řádkový 16-znakový LCD displej
- Uživatelský True Type Font (Arial)
- Etikety široké až do 50,8 mm
- Tisková šířka – 46 mm
- Tisková délka – přes 1 424 mm
- Nastavitelnost 6 různých šířek řádku
- Tiskne 500 etiket bez výměny baterie
- Záruka 6 měsíců

Charakteristika fyzických vlastností a prostředí

Tiskárna TLS2200 má následující vlastnosti:

Fyzické vlastnosti	Metrické jednotky	U.S. jednotky
Rozměry	305 x 95 x 114 mm	12 x 3,75 x 4,5 in.
Hmotnost (včetně bateriového článku)	1,32 kg	2,75 lb

Prostředí	Užívání	Skladování
Teplota*	4° až 40° C	-18° až 60° C
Relativní vlhkost*	20% až 95% bez kondenzace	10% až 80% bez kondenzace

* Nedoporučuje se vystavení tiskárny TLS2200 přímému slunečnímu svitu.

Certifikace

Tiskárna TLS2200 má následující certifikaci:

- FCC třída A schváleno
- UL/CUL nabíječka baterie

Poznání verze softwaru

Software ve vaší TLS2200™ tiskárně lze aktualizovat prostřednictvím BRADY aktualizacího zařízení. Pro zjištění softwarové verze instalované ve vaší tiskárně TLS2200, sledujte LCD obrazovku po zapnutí jednotky. Objeví se jedna z následujících uvítacích obrazovek.

*****TLS2200***
Please Wait**

Uvítací obrazovka
tiskárny TLS2200
softwarová verze 1.0

**TLS2200 V2.0
Please Wait**

Uvítací obrazovka
tiskárny TLS2200
softwarová verze 2.0

**TLS2200 V3.0
Please Wait**

Uvítací obrazovka
tiskárny TLS2200
softwarová verze 3.0

Průvodce rychlým startem

Tato část průvodce se zabývá vytvořením etikety. Přečtěte si zbývající část manuálu pro detailní informace o jednotlivých krocích a funkcích zde nezmíněných.



Poznámka: Doporučuje se přečíst dodatek 2 – terminologie před pokračováním tohoto návodu. Terminologie vysvětluje termíny použité v tomto manuálu, které jsou specifické pro tiskárnu TLS2200.

Přehled jednotlivých kroků

Následuje přehled jednotlivých kroků, které jsou nutné k vytvoření etikety. Detailní popsání jednotlivých kroků následuje později v této kapitole.

Krok	Účel kroku	Strana
1	Nabití baterie	11
2	Vložení baterie	12
3	Zapnutí jednotky	12
4	Vybrání etiketovací role a pásky	13
5	Vložení kazety s páskou	14
6	Vyjmutí etiketovací role	15
7	Vložení etiketovací role	15
8	Psaní textu	15
9	Editování textu	17
10	Tištění etikety	18

Krok 1. Nabití baterie

Nabíjecí
zdička
baterie

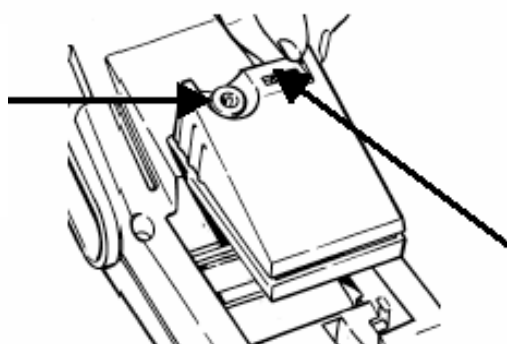

Vypínač baterie

(I) = On - zapnuto
(O) = Off - vypnuto



Poznámka: Bateriový článek je dodán nenabitý. Nabijte baterii minimálně po dobu pěti hodin před použitím tiskárny spoléhající pouze na energii z baterie.

Baterii je možné dobít, je-li vypínač v pozici *on* (zapnuto), ale i v pozici *off* (vypnuto). Baterie se nabíjí tak dlouho, dokud je nabíječka zapnutá v zásuvce. BRADY doporučuje po nabití baterie, odpojení nabíječky a používání tiskárny pouze na energii z baterie.

Pokud je baterie úplně vybita, připojení nabíječky nezajistí dostatek energie pro užívání tiskárny, proto dobijte baterii před pokračováním užívání tiskárny.

⚠ Varování: Znehodnocení bateriového článku

NiCd baterie obsahuje cadmium a toxické částice. Bateriový článek je považován za nebezpečný toxický odpad, proto nesmí být vyhozen do domácího nebo kancelářského odpadu. Když dojde ke konci životnosti baterie (1-3 roky) kontaktujte místní sběrný dvůr a informujte se jak zneškodnit takový odpad podle předpisů.

Krok 2. Vložení baterie

1. Přepněte vypínač do pozice *off* (**O**) - vypnuto
2. Posuňte uvolňovací páčku baterie do nezamčené polohy. (posunutím doleva)
3. Vložte baterii dle obrázku a zasuňte dopředu.
4. Posuňte uvolňovací páčku baterie do zamčené polohy. (posunutím doprava)

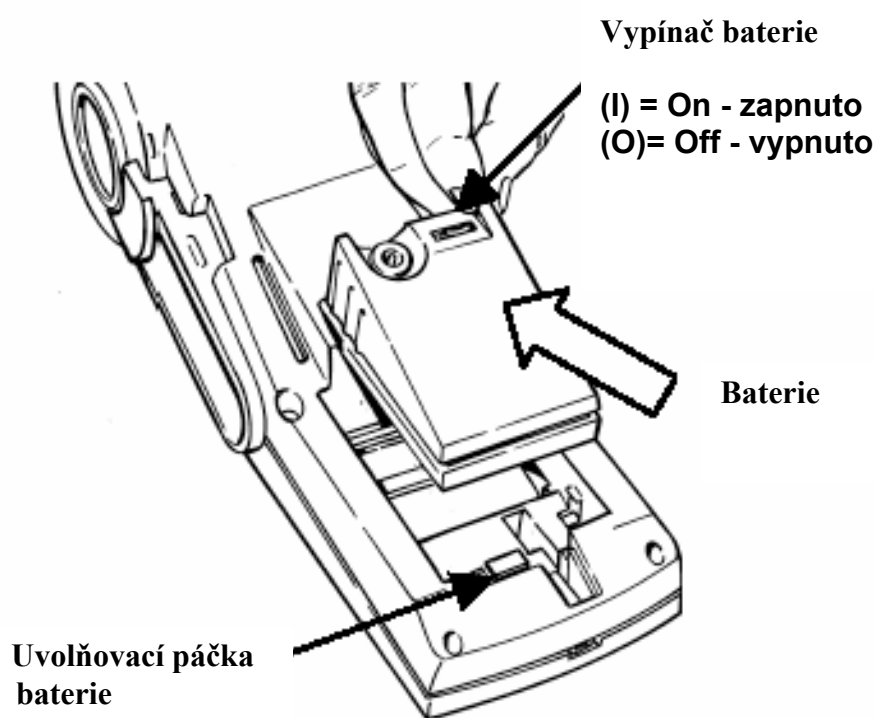

Krok 3. Zapnutí baterie

Přepněte vypínač baterie do polohy *on* (**I**) – zapnuto.

Krok 4. Výběr etiketovací role a pásky

Použijte následující přehled pro vybrání vhodné kombinace etiketovací role a pásky pro váš účel:

B #	Materiál	Typ pásky			
		R4310	R4410	R6010	*R6210
B-109	Tag	●			
B-321	Polyolefin				●
B-342	Polyolefin	●			
B-351	Vinyl				●
B-400	Vinyl Cloth	●			
B-412	Polypropylen	▲			●
B-422	Polyester		●UL/CSA	●UL/CSA	▲
B-423	Polyester		●UL/CSA	●UL/CSA	▲
B-424	Papír	●			
B-426	Polyamid	●			
B-427	Vinyl	●			●
B-428	Polyester	●UL/CSA			
B-430	Polyester		●UL	●UL	▲
B-435	Polyester		●UL/CSA	●UL/CSA	
B-437	Tedlar®	●			▲
B-439	Vinyl		●		▲
B-457	Polyamid		●UL	●UL	
B-459	Polyester		●UL/CSA	●UL/CSA	
B-473	Polyester		●UL/CSA	●UL/CSA	▲
B-477	Polyamid		●UL	●UL	▲
B-483	Polyester		●UL/CSA	●UL/CSA	▲
B-499	Nylon Cloth	●UL/CSA			▲
B-642	Tedlar®	●			▲

Tedlar® je registrovaná ochranná známka společnosti Dupont

Legenda:

Kód	Popis
●	Doporučená páska pro užití s daným materiálem.
▲	Akceptovatelná páska pro užití s daným materiálem.
UL	Materiál je uznaná UL s danou páskou.
CSA	Materiál je schválen CSA s danou páskou.
UL/CSA	Materiál je schválen UL&CSA s danou páskou.
*	Páska R6210 je dodána s tiskárnou.

Krok 5. Vložení kazety s páskou

1. Vyjměte kazetu z obalu. Vyvarujte se dotýkání nebo pomačkání pásky.
2. Není-li páska napnutá, otáčejte navíjecí cívku proti směru hodinových ručiček dokud nedojde k jejímu napnutí.
3. Zasuňte kazetu s páskou pevně do tiskárny. (Zajišťovací páčka musí být v nezamčené poloze - viz obrázek.)
4. Zatlačte zajišťovací páčku směrem k tiskárně tak, aby došlo k uzavření tiskové hlavy a uzamčení kazety s páskou na místě.

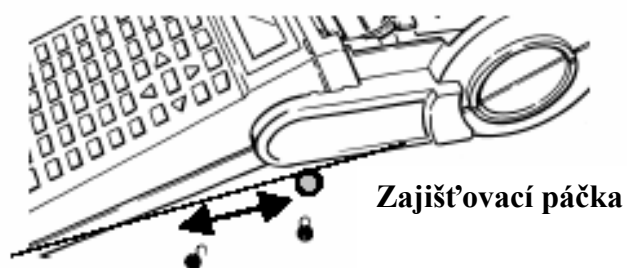
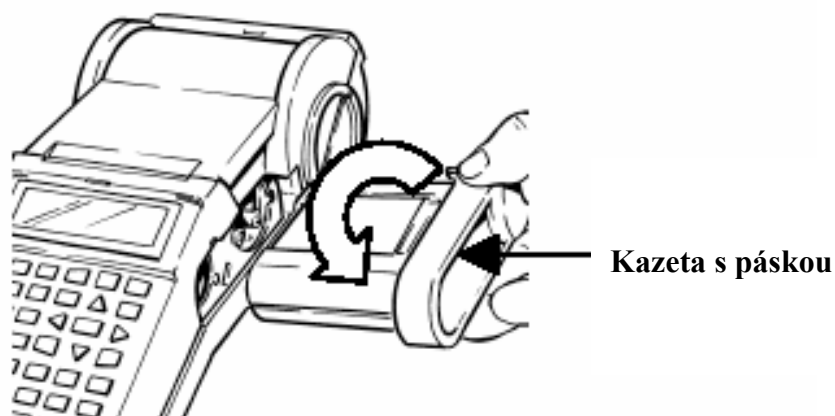

Krok 6. Vyjmutí etiketovací role

1. Odřežte tištěné etikety řezací páčkou.
2. Otevřete kryt role.
3. Posuňte zajišťovací páčku do neuzamčené pozice.
4. Posuňte roli mimo naváděcí drážky materiálu.
5. Vyjměte etiketovací roli ze svého místa.

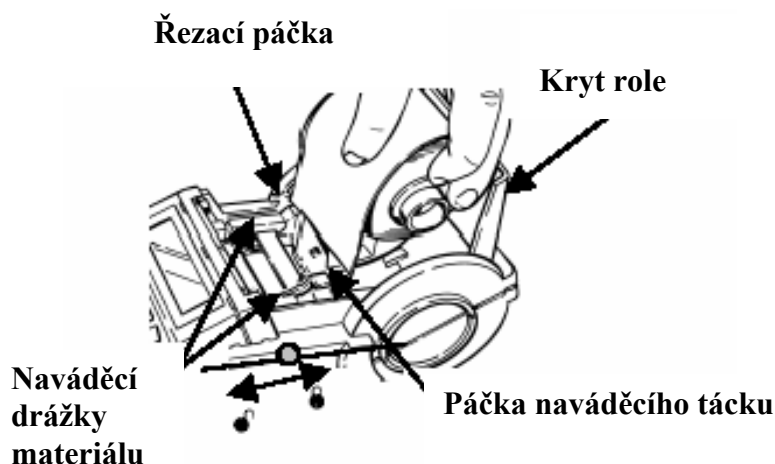

Krok 7. Vložení etiketovací role

1. Posuňte zajišťovací páčku do uzamčené pozice
2. Přepněte vypínač baterie do polohy *on* (I) – zapnuto.
3. Otevřete kryt role.
4. Stlačením páčky naváděcího tácku, vsuňte a uchyťte značkovací roli v drážce, která se shoduje s šířkou role.
5. Ujistěte se, že se role odmotává od shora a uchyťte etiketovací roli pevně na svém místě.
6. Zmáčkněte <Enter> k vymazání textu “ERROR No Label Present“.
7. Povyťáhněte vodící hranu etiketovací role skrz naváděcí drážky.
8. Zmáčkněte <Feed>. Pokračujte v povytahování etiketovací role dokud se neuchytí.
9. Zavřete kryt role.

Krok 8. Psaní textu

Použijte následující návod při psaní textu:

Typ textu	Návod
Písmena abecedy	Pište malá písmena (a-z) stisknutím jednotlivých kláves s písmeny. Stiskněte klávesu <Space> k přidání mezery mezi slova. Pište kapitálky současným stiskem klávesy <Shift> a stisknutím jednotlivých kláves s písmeny. K psaní více kapitálek v řadě za sebou stiskněte klávesy <Func> + <Cap Lock>.

Čísla	Pište čísla (0-9) stisknutím požadovaných kláves.
Sekundární znaky	Žlutý sekundární znak je zobrazen vpravo nahoře nad každou klávesou. Zadejte sekundární znak stisknutím klávesy <Func>, poté stiskněte požadovanou klávesu se sekundárním znakem. Pro všechny klávesové kombinace musí vždy být prvně stisknuta klávesa <Func> a při současném stisknutí této klávesy stiskněte klávesu se sekundárním znakem.
Punktační znaménka	Pro vložení punktačního znaménka nad písmena stiskněte klávesu požadovaného znaménka a následujte stisknutím požadovaného písmene. (Upozornění: vlnovku (~) lze použít pouze s písmeny A,a nebo N,n.)

LCD displej zobrazuje 2 řádky textu po 16 znacích v každém řádku. První řádek vždy zobrazuje **status bar**, který obsahuje informace o fontu a pozici daného znaku (viz obrázek).

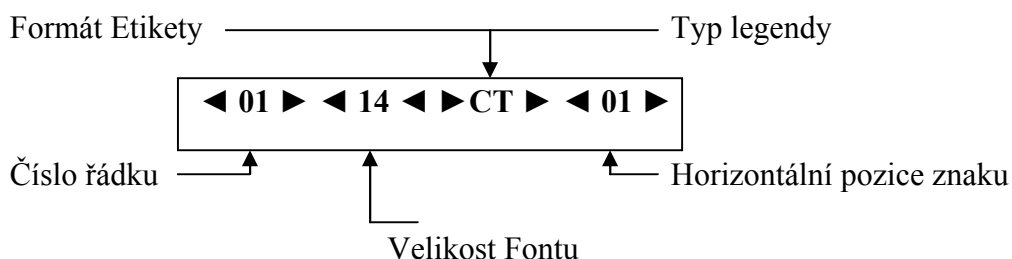

Psané znaky se zobrazí na LCD displeji v místě umístění kurzoru. V závislosti na velikosti etiketovací role a vybraného fontu se na jedné etiketě může zobrazit až 23 řádků textu a 50 znaků na jednom řádku. Kurzor značí aktuální pozici pro psaní či editování.

Pokud zadáváte více než 16 znaků na jeden řádek, tak nemůžete vidět celý popis etikety dokud není vytištěna. Klávesy šipek umožňují pohyb kurzoru po LCD displeji. Jakmile se kurzor posune za 16. pozici na daném řádku, obrazovka se posune takovým způsobem, že zobrazí zbývající text daného řádku.



Status bar znázorňuje, že kurzor je umístěn na 16 pozici.



S přibývajícím znaky se obrazovka posune a zobrazí zbývající text – M Kurzor na pozici 31.

Krok 9. Editování textu

Změna velikosti fontu

Kdykoli v průběhu zadávání textu nebo editování je možné změnit velikost fontu etikety zobrazujícího se na displeji. Toto lze měnit jen na jednotlivých řádcích. Ke změně velikosti fontu daného řádku jednoduše stiskněte <Shift> + <▲> nebo <Shift> + <▼>, pro zvětšení či zmenšení velikosti fontu.

Kurzor a editovací klávesy

Použijte následující klávesy pro editování popisku:



Poznámka: V případě kombinace kláves (např. **Shift** + ◀) se musí stisknout napřed první klávesa a **při současném stlačení této klávesy** se stiskne druhá klávesa.

Klávesy	Popis
Enter	<ul style="list-style-type: none">• Aktivuje výběr obrazovky.• Při psaní popisku, vloží neviditelný znak na konec řádku a posune kurzor na další řádek.• Odstraní systémové hlášení z displeje
▶	Posune kurzor o jednu pozici znaku doprava. Jestliže je kurzor úplně vpravo na poslední pozici displeje, displej se posune o jeden znak doleva, ale kurzor stále zůstane úplně vpravo.
◀	Posune kurzor o jednu pozici znaku doleva. Jestliže je kurzor úplně vlevo na poslední pozici displeje, displej se posune o jeden znak doprava, ale kurzor stále zůstane úplně vlevo.
▲	Zobrazí předcházející řádek textu – jestliže nějaký je.
▼	Zobrazí následující řádek textu – jestliže nějaký je.
Shift + ▶	Přeskočí na začátek následujícího slova.
Shift + ◀	Přeskočí na začátek předchozího slova.
Delete	<ul style="list-style-type: none">• Smaže znak na aktuální pozici kurzoru.• Vráť se o jednu úroveň v Setup Menu.• Ukončí tisk.
Shift + Delete	Kurzor se posunuje zpět při současném mazání znaků (backspace). Jestliže je kurzor na první pozici daného řádku, smaže se znak na dané pozici a zbytek textu se posune doleva.
Legend Clear	Vymaže všechny znaky na aktuálním řádku popisku.
Shift + Legend Clear	Vymaže všechny znaky popisku.
Shift + Form Clear	Vymaže všechny znaky a popisky, přičemž se změní nastavení velikosti fontu na výchozí hodnotu.
Cap Lock	Přepíná mezi malými a velkými písmeny. Upozornění: Nastavení velkých či malých písmen zůstane při vypnutí jednotky nastaveno.
Space Bar	Posunuje kurzor o jednu pozici doprava. Vloží mezeru na aktuální pozici kurzoru.

Krok 10. Tisk etiket

K tisku:

- etikety jednoduše stiskněte klávesu **<Print>**.
- více kopií etikety stiskněte **<Func> + <Multi Print>**. Na obrazovce se objeví “No. Of Copies?”-“Počet kopií?”. Zadejte číslo od 1 – 250 a stiskněte **<Enter>**.



Poznámka: Stiskněte klávesu **<Feed>** jestliže chcete povytáhnout roli bez tisku. Když je etiketa vytištěna použijte zabudovanou řezačku k jejímu odstranění. Použijte externí páčku k řezání mezi etiketami.



Varování: Nikdy nepoužívejte řezačku s BRADYSleeve etiketovací páskou. Tiskárna vždy posune potištěnou roli do takové pozice, kde je etiketu možné odtrhnout v místě perforace.

Práce s obrazovkami a menu

Obrazovka textového editoru

Po každém zapnutí tiskárny se spustí inicializační proces a teprve poté se objeví obrazovka textového editoru. Toto je základní obrazovka jakýchkoli procesů prováděných s tiskárnou TLS2200™. Chcete-li změnit definované parametry základního zobrazení je nutné vstoupit do Setup Menu tiskárny z obrazovky textového editoru. Pro více informací o nastavení Setup Menu přejděte na část nazvanou Setup Menu – nastavení.

 **Varování:** Aby nedocházelo ke smazání textu, vždy se ujistěte, že hodnota rotace je nastavena před zadáním vašeho textu popisku.

Po nastavení parametrů etikety, můžete začít zadávat text popisku.

Jak již bylo zmíněno LCD displej zobrazí maximálně 16 znaků daného řádku na obrazovce. Jestliže je na řádku více než 16 znaků, displej se automaticky posune doprava a umožní zadávat další znaky. Znaky mohou být zadávány na obrazovku textového editoru pouze ve vkládacím režimu (insert mode).

Setup Menu – nastavení

Setup Menu umožňuje nastavit a přizpůsobit formát etikety a tisku. Dále umožňuje výběr jazyka, ve kterém by se menu a pokyny měly objevit na obrazovce. Pro přístup k funkcím nastavení – Setup Menu – dodržujte následující kroky:

1. Stiskněte klávesy <Func> + <Setup> pro přístup do Setup Menu – nastavení. Setup Menu se objeví na obrazovce.
2. Použijte klávesy <▲> a <▼> pro pohyb po menu. Kurzor určuje aktuálně vybranou položku.

 **Poznámka:** Šipka směřující dolů na pravé straně LCD displeje naznačuje více položek k výběru pod zvýrazněnou položkou. Naopak šipka směřující nahoru naznačuje, více položek k výběru nad zvýrazněnou položkou. Směřují-li šipky nahoru i dolů, tak jsou k dispozici položky nad, ale i pod zvýrazněnou položkou.

3. Stiskněte klávesu <Enter> pro přístup do položek pod-menu.
4. Použijte klávesy <▲> a <▼> pro pohyb po pod-menu. Kurzor určuje aktuálně vybranou položku. Stiskněte klávesu <Enter> pro vybrání daného pod-menu.
5. Použijte klávesy <▲> a <▼> k vybrání požadovaného nastavení, poté stiskněte klávesu <Enter> pro uložení dané změny. K odchodu bez uložení změn stiskněte buď klávesu <Exit>, která vás vrátí zpět na obrazovku textového editoru nebo klávesu <Delete>, která vás vrátí o úroveň výš v System Menu.

Možnosti nastavení Setup Menu

Setup Menu obsahuje sedm pod-menu pro formátování a tisknutí etiket a nastavení požadovaného jazyka pro menu a pokynů zobrazených na obrazovce. Mnohé z těchto položek umožňují osobní nastavení formátu etiket. Pro bližší informace přejděte na stranu 23, kde je zobrazen celý systém Setup Menu – nastavení.

Printer - tiskárna

Printer Menu obsahuje tyto uživatelské volby:

Volba	Popis
Top Margin Adj. Nastavení horního okraje	Nastavuje první vertikální tiskovou pozici od horního okraje etikety. Hodnoty jsou v rozmezí od -0,625 mm do +1,375 mm.
Left Margin Adj. Nastavení levého okraje	Nastavuje první horizontální tiskovou pozici od levého okraje etikety. Hodnoty jsou v rozmezí od -0,625 mm do +1,375 mm.
Cut Feed Adj. Nastavení odřezu etikety	Nastavuje vertikální pozici odřezání mezi etiketami. Hodnoty jsou v rozmezí od -1 mm do 1 mm. Klávesy <▲> a <▼> slouží ke zvýšení / snížení hodnoty o 0,125 mm (1 dot).
Peel Time Čas odtržení	Určuje, jak dlouho (v sekundách) etiketa zůstává v pozici pro odtržení před návratem zpět do řezací pozice. Hodnoty od 2 do 9 sekund. Výchozí nastavení = 5 sekund, Poznámka: Peel time není podporován rolemi BRADYSleeve a PermaSleeve.
Burn Temp Vypalovací teplota	Určuje intenzitu tisku na etiketu. Nastavení je v rozmezí od -5 (nejsvětlejší) do +5 (nejtmavší). Výchozí hodnota = 0.
Clean Printer Čištění tiskárny	Provádí čištění tiskárny. Použijte tuto volbu s čisticí kartou dodanou spolu s jednotkou.

Barcode – čárový kód

Barcode Menu obsahuje tyto uživatelské volby:

Volba	Popis
Bar Height Výška sloupce	Nastavuje výšku čárového kódu etikety Code 39). Hodnoty jsou v rozmezí od 1 mm do 26 mm. Výchozí nastavení = 1 mm. Šířka sloupce = 2 dots (0,25 mm). Poměr čárového kódu = 2 : 1.
Human readable Čitelnost	Určuje jestli k čárovému kódu bude vytištěn i čitelný text obsahu kódu. Přepíná se mezi on (zapnuto) a off (vypnuto). Velikost fontu v rozmezí 2 (velikost 5) do 9 (velikost 14). Výchozí nastavení = off.

Continuous – režim pro souvislou pásku

Continuous Menu obsahuje tyto uživatelské volby:

Volba	Popis
Terminal block Svorkovnicový blok	Nastavuje opakovací hodnotu svorkovnicového bloku. Hodnoty jsou v rozmezí od 5 mm do 46 mm. Klávesy <▲> a <▼> slouží ke zvýšení / snížení hodnoty o 0,125 mm (1 dot). <Shift> + <▲> a <Shift> + <▼> zvyšují / snižují hodnotu o 1 mm.
Banner	Nastavuje orientaci textu legendy v banneru. Přepíná mezi hodnotami vertical (vertikální) a horizontal (horizontální).
Fixed Length Fixní délka	Nastavuje maximální délku banneru. Hodnoty jsou v rozmezí od 32 mm do 305 mm. Klávesy <▲> a <▼> slouží ke zvýšení / snížení hodnoty o 13 mm. <Shift> + <▲> a <Shift> + <▼> zvyšují / snižují hodnotu o 26 mm.

Style – styl

Style Menu obsahuje tyto uživatelské volby:

Volba	Popis
Rotation Rotace	<p>Nastavuje rotaci v jedné ze čtyř následujících orientací. 0°, 90°, 180° a 270°. Výchozí orientace je závislá na pásce vložené do jednotky.</p> <p>Vždy vyberte hodnotu rotace před vkládáním textu na etiketu. Změna v hodnotě rotace způsobuje následující:</p> <ul style="list-style-type: none">• Všechny znaky a řádky v text legendy jsou smazány.• Kurzor se přesune na první pozici prvního řádku.• Font se nastaví na výchozí hodnotu. <p>Poznámka: Volba rotace není podporovaná BRADYSleeve, PermaSleeve a před-tištěnými rolemi (nastavená hodnota 0°).</p>
H Justify Horizontální zarovnání	Nastavuje horizontální zarovnání textu legendy. Volby jsou: Left (doleva), Center (na střed) a Right (doprava). Výchozí nastavení určuje role vložená v jednotce.
V Justify Vertikální zarovnání	Nastavuje vertikální zarovnání textu legendy. Volby jsou: Top (nahoru), Center (na střed) a Bottom (naspod). Výchozí nastavení určuje etiketovací role vložená v jednotce.
Format Formát	<p>Nastavuje formát etikety. Volby jsou: Component (součástka) nebo Wire (kabel). Výchozí nastavení = component.</p> <ul style="list-style-type: none">• Component formát etikety je navržen tak, aby se vytiskly všechny řádky jednou před přejitím na další položku.• Wire formát etikety automaticky opakuje tisk textu etikety dokud je to možné v závislosti na počtu řádků na roli.

Serial - serializace

Serial Menu obsahuje tyto uživatelské volby:

Volba	Popis
Standard	Nastavení desítkové soustavy čísel (0-9) a abecedy (A-Z, a-z) podle vloženého znaku.
Octal	Nastavení osmičkové soustavy čísel (0-7).

Language – jazyk

Language Menu obsahuje tyto uživatelské volby:

Volba	Popis
English	Všechna menu se zobrazí v angličtině.
Português	Všechna menu se zobrazí v portugalskéštině.
Deutsch	Všechna menu se zobrazí v němčině.
Español	Všechna menu se zobrazí ve španělštině.
Italiano	Všechna menu se zobrazí v italštině.
Français	Všechna menu se zobrazí ve francouzštině.
Nederlands	Všechna menu se zobrazí v nizozemštině.

Units – jednotky

Units Menu umožní nastavení jednotek pro následující volby v Setup Menu. Jednotlivé položky jsou v angličtině pro snazší pohyb po Setup Menu (Top Margin Adj., Left Margin Adj., Cut Feed Adj., Bar Height, Terminal Block a Fixed Length).

Volba	Popis
Inches (palce)	Nastaví jednotky na hodnotu v palcích.
Metric (metrický systém)	Nastaví jednotky na hodnotu v milimetrech.

Peripheral mode – periferní režim

Peripheral mode je nová volba přístupná jedním ze dvou odlišných postupů. Je přístupna v TLS2200 Setup Menu nebo po stisknutí kombinace kláves <Func> + <Exit> v obrazovce textového editoru. Tato volba umožňuje použití tiskárny TLS2200 se softwarem BRADY's LabelMark/WIN™ V1.2 nebo novější verze k tisku etiket, které jsou vytvořeny a uloženy v PC.

Pro návrat do normálního operačního režimu z TLS2200 periferního režimu stiskněte jakoukoli klávesu.



Poznámka: Pro více informací o užívání LabelMark/WIN™ přejděte na stranu 70.

Schéma Setup Menu

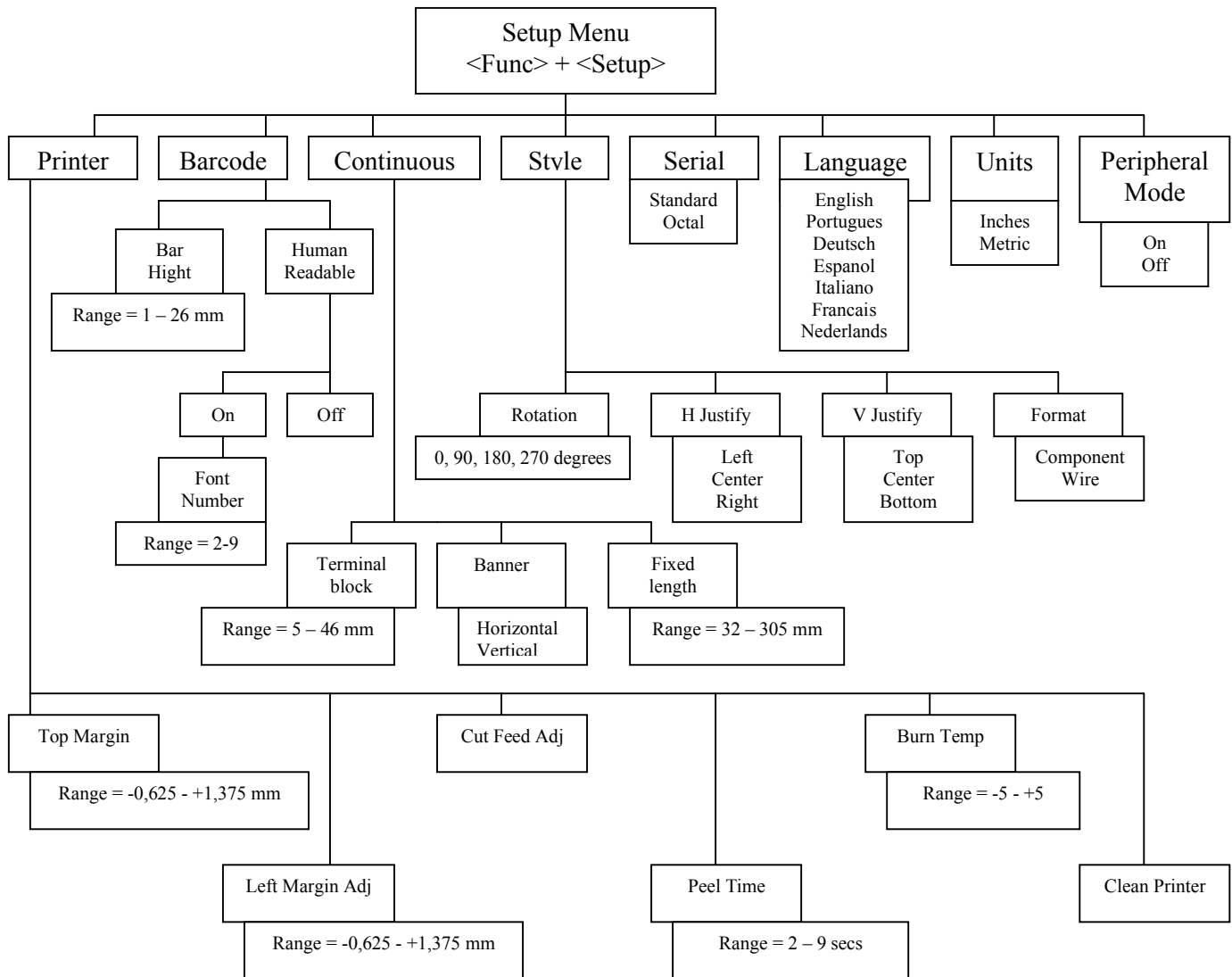

Posun v menu

- Stiskněte klávesy <▲> a <▼> pro pohyb mezi položkami v menu a ke zvýšení / snížení hodnoty v daném rozmezí.
- Stiskněte klávesy <Shift> + <▲> a <Shift> + <▼>, které zvyšují / snižují hodnotu větším přírůstkem.
- Stiskněte <Enter> pro výběr položek a uložení změn v menu.
- Stiskněte <Exit/Delete> pro odchod z menu bez uložení změn.

Zadávání popisku

Používání klávesy <Enter> při psaní textu

Není nutné stisknout klávesu <Enter> po zadání posledního řádku daného textu v popisku. Stisknutí klávesy <Enter> přikazuje tiskárně rezervovat místo pro nový řádek (upozornění – kurzor se přesune na nový řádek). I přesto, že znaky nejsou zadány v tomto novém řádku, tiskárna předpokládá, že prázdný řádek je platný. Výsledkem je tisk s jedním prázdným řádkem, což vede k nechtěným popiskům.

Dojde-li ke stisknutí klávesy <Enter> na konci řádku, tak je zde vložen neviditelný znak na místě kurzoru. Znaky vložené po stisku této klávesy náležejí dalšímu řádku. Neviditelný znak na konci řádku, lze smazat tak, že přesuneme kurzor na první pozici následujícího řádku a stiskneme současně klávesy <Shift> + <Delete>. Tato kombinace zapříčiní, že text z druhého řádku se připojí k textu na prvním řádku. Jakýkoli zbývající text se také posune o řádek výš.



Poznámka: Stisknutí kláves <Shift> + <Delete> připojí text na předchozí řádek pouze za předpokladu, že všechny znaky se vejdou na předchozí řádek. Jestliže se text nevejde na předchozí řádek, zůstane všechn text na současném řádku.

Výchozí nastavení velikosti fontu

Tiskárna TLS2200TM umožňuje nastavení velikosti fontu pro každý řádek textu zvlášť na etiketě (jedna velikost na řádku). Velikost fontu je vždy zobrazena na status bar umístěném na prvním řádku LCD displeje.

Po vložení etiketovací role do jednotky a jejím zapnutím, tiskárna TLS2200 čte pomocí *smart-cell* technologie informace o velikosti role, které jsou uloženy na jádře role. Tyto informace jsou použity k automatickému nastavení výchozí velikosti fontu pro etiketu. Cílem této metody je optimální nastavení velikosti fontu textu.

Šířka role	Výchozí velikost fontu
< 12.7 mm	Největší velikost umožňující vložení čtyř znaků na jeden řádek
≥ 12.7 mm	Největší velikost umožňující vložení osmi znaků na jeden řádek.



Poznámka: Při tisknutí bannerů, je výchozí velikost fontu nastavena na největší možnou, kterou lze tisknout na roli určité šířky při horizontální orientaci.

Pokud je velikost fontu jednou nastavena, tak velikost fontu zůstane nezměněna pro každý následující řádek. (Např. je nastavena velikost fontu 8 pro první řádek, stisknutím klávesy <Enter> se přidá druhý řádek, ale velikost fontu se nezmění, zůstane velikost 8). Velikost fontu zůstane stejná dokud se nerozhodnete pro její změnu.

Změna velikosti fontu

Kdykoli během zadávání textu nebo editování lze změnit velikost fontu na daném řádku zobrazeném na obrazovce textového editoru. Toto lze provést pouze pro jednotlivé řádky. Pro změnu velikosti fontu daného řádku jednoduše zmáčkněte <Shift> + <▲> nebo <Shift> + <▼>, tím dojde ke zvětšení / zmenšení velikosti fontu.

Změnu velikosti fontu lze nastavit v rozmezí od 1 (velikost 4) do 19 (velikost 72). Maximální velikost fontu je závislá na několika faktorech včetně: rozměrů role, počtu znaků vložených na řádku, počet řádků na dané etiketě a na velikostech fontu vybraných pro zbývající řádky na etiketě. Pokud se pokusíte vložit příliš mnoho znaků na řádek etikety, tak se na displeji zobrazí blikající pokyn "Reduce Type Size" – "Zmenšete velikost". Pro vložení více znaků na daný řádek stiskněte <Shift> + <▼>, tím dojde ke zmenšení velikosti fontu.

Již vložený text na řádku lze přepnout z režimu textu do režimu čárového kódu a obráceně. Pokud se velikost čárového kódu nebo textu do nějž bylo přepnuto nevejde na řádek, objeví se pokyn "Reduce Type Size" při pokusu o tisk etikety. Musíte se vrátit na řádek, na kterém došlo k přepnutí a zmenšit velikost fontu (jde-li o text) nebo výšku sloupce (jde-li o čárový kód) a tisknout znovu.

Pokud se při stisknutí klávesy <Enter> kurzor nepřesune na další řádek, tak se pokoušíte o vložení více řádků než je přípustné. Jestliže chcete vložit více řádků, stiskněte <Shift> + <▼>, tím dojde ke zmenšení velikosti fontu v dosavadních řádcích.

Fonty tiskárny TLS2200™

Následující fonty jsou k dispozici v tiskárně TLS2200:

Číslo fontu	Velikost	Tisková ukázka
1	4	BRADY 12345
2	5	BRADY 12345
3	6	BRADY 12345
4	7	BRADY 12345
5	9	BRADY 12345
6	10	BRADY 12345
7	11	BRADY 12345
8	13	BRADY 12345
9	14	BRADY 12345
10	17	BRADY 12345

Číslo fontu	Velikost	Tisková ukázka
11	20	BRADY 12345
12	23	BRADY 12345
13	26	BRADY 12345
14	28	BRADY 12345
15	36	BRADY 12345
16	45	BRADY 12345
17	51	BRADY
18	56	BRADY
19	72	BRADY

Smazání popisku

Použijte následující klávesy pro smazání popisku

Klávesy	Popis
<Legend Clear>	Smaže všechny znaky na řádku, přičemž velikost fontu zůstane nezměněna.
<Shift> + <Legend Clear>	Smaže všechny znaky popisku na všech řádcích dané etikety, přičemž velikost fontu zůstane nezměněna.
<Shift> + <Form Clear>	Smaže všechny znaky popisku na všech řádcích dané etikety, velikost fontu se nastaví na původní hodnotu a kurzor se přemístí na pozici prvního znaku na prvním řádku.

Hodnoty nastavené v Setup Menu (rotace, horizontální a vertikální zarovnání) zůstanou nezměněny při provádění uvedených klávesových kombinací i při vypnutí jednotky. Hodnoty se změní za předpokladu, že byla vložena nová etiketovací role, která je odlišná od předchozí.

Ukládání a vyvolání popisku

Jakýkoli popisek v textovém editoru zůstane uchován i po vypnutí jednotky. Jestliže je jednotka znovu zapnuta popisek se objeví na displeji. Toto pravidlo platí pouze za předpokladu, že nedojde k výměně etiketovací role během doby, kdy je jednotka vypnuta. Jestliže TLS2200 detekuje vložení role jiné velikosti, dojde k vymazání textu na displeji a velikost fontu se nastaví na výchozí hodnotu pro danou roli.

Po skončení zadávání textu či editování může dojít k uložení popisku pro budoucí potřebu. Tiskárna TLS2200TM umožňuje uložení popisku do seznamu. Pro více informací o seznamu popisků přejděte na stranu 33.

Funkční klávesy

Použití následujících kláves je popsáno v tabulce:

Klávesa	Popis
Feed	Přechází na další etiketu
Print	Tiskne popisek
Multi Print	Tiskne několik kopií popisku (1 – 250)
Serial	Seřadí popisky podle začínajícího znaku
Exit	Navrací zpět do obrazovky textového editoru ze Serial, Multi Print, Setup nebo List Menu
Peel	Přesune etiketu do pozice k odtržení Poznámka: Nelze použít s páskou PSPT (PermaSleeve)
Barcode	Přepíná mezi režimem Text a Barcode
Shift + ▲	Zvětšuje velikost fontu
Shift + ▼	Zmenšuje velikost fontu
Shift + Wire	Přepíná mezi formáty Component a Wire
Setup	Zobrazí Setup Menu
Save	Uloží zobrazený popisek do seznamu
Recall	Vyvolá uložený popisek ze seznamu
List	Zobrazí seznam – List Menu
Form	Rezervováno pro budoucí užití
Form Clear	Rezervováno pro budoucí užití

Tisk etiket

Nastavení teploty tiskové hlavy

Teplota se nastavuje za účelem zesvětlení či ztmavení tištěného popisku. Případy, kdy je takové nastavení nutné se vyskytují málo, protože tiskárna automaticky nastaví optimální teplotu podle role vložené v jednotce.



Poznámka: Po každém vypnutí jednotky se teplota vždy nastaví na výchozí hodnotu = 0. *Pro více informací o vypalovací teplotě přejděte na stranu 23.*

Nastavení času odtržení

Po vytisknutí etiket, tiskárna TLS2200 posune poslední vytisknutou etiketu do pozice k odtržení. Pokud má být tato etiketa oddělena bez řezání používá se funkce peel. Stiskněte <Func> + <Peel> a jednotka sama posune etiketu do pozice k odtržení. Podle nastavené hodnoty máte pro odtržení 2 – 9 sekund, poté se role navrací do pozice k odřezání. *Pro více informací o času odtržení přejděte na stranu 20.*



Poznámka: Funkce peel není podporována BRADYSleeve a PermaSleeve etiketami. Po tisku BRADYSleeve přechází do pozice k odtržení a PermaSleeve do pozice k odřezání.

Tisk větších etiket

Formáty etiket větších než 1,9" x 2" tiskne software verze 2 a vyš. Pokud používáte softwarovou verzi 1, budete schopni tisknout etikety pouze do rozměru 1,81" x 1.81".

Výměna etiketovací role a pásky

Jestliže při tisku dojde etiketovací role pro tisk etiket objeví se následující pokyn:

“Error Out of Label“

Pokud taková situace nastane, tak se tisk automaticky zruší. Pro další tisk slouží následující pokyny.

1. Užitím řezacího zařízení odřežte již vytisknuté etikety.
2. Přesuňte páčku uzamykající kazetu s páskou do neuzamčené polohy a otevřete tiskovou hlavu.
3. Vysuňte zbývající materiál role vrchem tiskárny.
4. Vložte novou etiketovací roli. Pro více informací přejděte na stranu 15.
5. Znovu zahajte přerušovaný tisk.

Jestliže při tisku dojde kazeta s páskou objeví se následující pokyn:

“Error Out of Ribbon“

Nastává podobná situace jako v případě, že dojde cívka s papírem. Tisk se automaticky zruší a před zahájením nového tisku je nutné vyměnit kazetu s páskou a poté je možné zahájit nový tisk.



Poznámka: Pokud dojde etiketovací role nebo kazeta s páskou, popisek zůstane zobrazen na LCD displeji. Toto umožňuje výměnu kazety či role bez ztráty vloženého textu. Ke ztrátě textu dochází pokud se velikost nové role liší od předchozí role.

Pokročilé funkce

Následující funkce jsou určeny pro zkušené uživatele. Jedná se o instrukce k vytvoření etiket s pořadím, seznamem popisků, svorkovnicovým blokem a etiket s čárovým kódem.

Etikety s pořadím

Tato sekce se zabývá tvorbou etiket s pořadím vytvořené tiskárnou TLS2200™.

Seřazení

Popisky vytvořené tiskárnou TLS2200™ mohou být seřazeny podle čísel nebo abecedně. Znaky určující pořadí se navyšují o jednotku v případě čísel nebo o další písmeno abecedy v případě textu.

Tiskárna vytvořené tiskárnou TLS2200™ umožňuje dva typy řazení:

Volba	Popis
Standard	Typ řazení na základě desítkové soustavy čísel (0-9) a abecedy (A-Z, a-z) podle vloženého znaku.
Octal	Typ řazení na základě osmičkové soustavy čísel (0-7).

Požadovaný typ lze vybrat v Setup Menu. Pro více informací přejděte na stranu 20 – Setup Menu.

Pro vytvoření etiket obsahující řadící data následujte tyto pokyny:

1. Vložte text obsahující data pro seřazení na určitý řádek popisku.
2. Použijte klávesu <◀> a přesuňte kurzor za poslední znak, který má být seřazen.
3. Stiskněte klávesy <Func> + <Serial>, obrazovka vás vyzve k zadání číslo, o které se má hodnota navýšit "No. To Serial?".
4. Zadejte požadované číslo a stiskněte klávesu <Enter>. Obrazovka vás vyzve k zadání počtu kopií, které se mají s každou hodnotou vytisknout "No. Of Copies?".
5. Zadejte počet kopií a stiskněte buď klávesu <Enter> nebo <Print>. Pořadové znaky jsou tištěny.

Obecné rady k seřazování

- Seřazení mohou být jak velká, tak i malá písmena.
- Řadící znaky mohou svoji hodnotu pouze navyšovat (ne snižovat).
- Lze vybrat pouze jeden typ řazení (standard nebo octal).
- Seřazovaný text je limitován jedním řádkem a jednou sekvencí na etiketě.
- Tiskárna nejdříve seřazuje znaky na místě kurzoru při stisknutí kláves <Func> + <Serial>. Pokud znak dosáhne maximální hodnoty (9, z nebo Z ve standardu – 7 v typu octal), tak se znak nalevo povýší o jednotku a všechny ostatní znaky napravo se nastaví na minimální hodnotu (0, A, a v typu standard nebo 0 v typu octal).
- Pokud znak dosáhl maximální hodnoty a znak nalevo od něj není sériový (např. mezera, punktační znaménko, nebo symbol), tak sériový vzor začne od znaku, který je nejvíce v pravo.
- Po tištění série sériových znaků, editor zobrazí znak, který logicky následuje (např. po vytištění 1- 5, editor zobrazí 6).

Seznam popisků

Tato část se zabývá vytvářením seznamu popisků.

Co je to seznam popisků?

Seznam popisků se skládá z jednoho nebo více popisků uložených pod určitým názvem. TLS2200 umožňuje vytváření, vybrání, tisk a editování seznamu.

Pojem	Definice
Legend (popisek)	Popisek určený k tisku. Popisek se zobrazí na obrazovce textového editoru a může být uložen v paměti.
Legend List (seznam popisků)	Jeden nebo více popisků uložených v seznamu.
Active Legend List (aktivní seznam popisků)	Seznam se stane aktivním je-li vytvořen nebo vybrán. Přejděte na vytvoření seznamu <i>Creating a New List</i> nebo vybrání seznamu <i>Selecting a List</i> dále v této části. Seznam, který byl aktivován může být tištěn nebo editován.
Recalled Legend (vyvolaný popisek)	Popisek je vyvolán stiskem <Func> + <Recall> nebo <Func> + <Shift> + <Recall> z aktivního seznamu. Více informací v <i>Editing a List</i> – editování seznamu později v této části. Vyvolaný popisek je připraven pro editování.

Obecné rady k seznamu popisků

- Popisky pro seznam popisků jsou vytvářeny stejným způsobem jako neseznamové popisky.
- Nastavení pro vytváření popisků je přístupné v Setup Menu.
- Každý popisek v seznamu může mít jiný styl.
- Nelze uložit seřazované (sériové) popisky.
- Maximální počet popisků, které lze uložit záleží na velikosti jednotlivých popisků uložených v paměti. Velikost jednotlivých popisků záleží na počtu znaků a řádků. Za předpokladu, že všechny popisky obsahují pět řádků s osmi znaky, lze do paměti uložit až 800 popisků. Za předpokladu, že všechny popisky obsahují jeden řádek s osmi znaky, lze uložit až 2 700 popisků.
- Tiskárna může uložit maximálně 10 seznamů najednou.

The List Menu – seznam menu

K zobrazení List Menu stiskněte klávesu <List>. List Menu obsahuje následující volby:

Volba	Popis
Select	Aktivuje seznam pro editování nebo tisk.
Create	Vytváří nový seznam.
Print	Tiskne seznam.
Edit	Přepíná mezi <i>on</i> – zapnuto a <i>off</i> – vypnuto. Editovací režim se používá chceme-li provést změny v seznamu když: <ul style="list-style-type: none">• etiketovací role není vložena v tiskárně• v jednotce je jiná role než ta, pro kterou byl seznam vytvořen.
Delete	Vymaže seznam z paměti.

Vytvoření nového seznamu

1. Stiskněte <List> k zobrazení List Menu.
2. Stiskněte klávesu <▼> jednou a vyberte *Create* – vytvořit, poté stiskněte <Enter>.

Pokud se na obrazovce objeví “Memory Full“, tak to znamená, že v paměti je již uložen maximální počet seznamů (10). Chcete-li vytvořit nový seznam, tak musí být jeden z uložených seznamů smazán. Více informací v části *Delete a List* – smazání seznamu.

3. Při výzvě “Enter List Name“ zadejte název nového seznamu a stiskněte klávesu <Enter>. Název může obsahovat až 16 znaků a lze použít všechny znaky na klávesnici.
4. Při výzvě “Enter Part No.“ zadejte popisové číslo, které je uvedeno na etiketovací roli, např. PTL-19-423.
5. Stiskněte <Enter> a objeví se obrazovka textového editoru.



Poznámka: Seznam je vytvořen specificky podle popisového čísla uvedeného na etiketovací roli. **Seznam nelze vytvořit dokud do jednotky není vložena etiketovací role.**

6. Vložte text pro vytvoření prvního popisku pro váš seznam.
7. Stiskněte <Func> + <Save> k uložení popisku do seznamu.

Pokud se na obrazovce objeví “Memory Full“, tak to znamená, že paměť je již zaplněna. V takovém případě je nutné buď smazat některé položky v daném seznamu nebo smazat jeden z uložených seznamů. K vymazání popisku se seznamu stiskněte <Func> + <Shift> + <Delete>. Více informací v části *Delete a List* – smazání seznamu.

8. Stiskněte <Shift> + <Legend Clear> k vymazání textu v obrazovce textového editoru.



Poznámka: Zmáčknutím <Shift> + <Legend Clear> vymaže všechny text popisku, stisknutím <Legend Clear> se vymaže pouze text na zobrazeném řádku.

Po uložení popisku do seznamu, stisknutí **<Shift> + <Legend Clear>** nebo **<Legend Clear>** vymaže pouze text na obrazovce textového editoru, ale ne ze seznamu. Pro více informací přejděte na *Editing a List* – editování seznamu.

9. Zadejte text druhého popisku.
10. Stiskněte **<Func> + <Save>** pro uložení druhého popisku do seznamu. Pokračujte v procesu vytváření a ukládání popisků dokud nejsou všechny uloženy v seznamu.
11. K odejití ze seznamu vypněte jednotku. Opustit seznam lze vytvořením nového seznamu, vybráním jiného seznamu nebo vypnutím jednotky.

Selecting a List - výběr seznamu

Vybráním seznamu se seznam aktivuje pro tisk a editování. Při výběru seznamu postupujte podle následujících pokynů:

1. Stiskněte **<List>** pro zobrazení List Menu.
2. Kurzor je na položce *Select* – výběr, stiskněte **<Enter>**. Objeví se všechny názvy seznamů uložených v tiskárně (do 10). Naposledy používaný seznam se objeví na obrazovce textového editoru.
3. Použijte klávesy **<▲>** a **<▼>** k vybrání seznamu, který chcete aktivovat a stiskněte **<Enter>**. Zadané popisové číslo etiketovací role se na chvíli objeví na displeji následované obrazovkou textového editoru.

Těmito kroky byl seznam aktivován pro tisk a editování.

Printing a List – tisk seznamu

1. pokud nemáte aktivní seznam, tak jej vytvořte nebo vyberte. Pro více informací přejděte na *Create a New List* – vytvořit nový seznam nebo na *Selecting a List* – vybrání seznamu zmíněné v této kapitole.
2. Stiskněte **<List>** pro zobrazení List Menu.

Musíte vstoupit do List Menu pokud chcete tisknout seznam. Pokud jen stisknete **<Print>**, tak se vytiskne zadaný text na obrazovce textového editoru.

3. Stiskněte dvakrát klávesu **<▼>**, vyberte *Print* a stiskněte **<Enter>**. Pokud není aktivován žádný seznam, tak se zobrazí chybové hlášení “Invalid Function“ na obrazovce textového editoru.
4. Pokud je seznam aktivován a je vybrán popisek, objeví se volba “Entire List“ – celý seznam nebo “From Current“ – od stávajícího. Vyberte “From Current“ jestliže chcete tisknout pouze část seznamu od vybraného popisku dál. Jestliže během tisku dojde kazeta s páskou nebo etiketovací role stiskněte **<Enter>** a navrátíte se k popisku, u kterého se tisk zastavil.
5. Na pokyn “No. Of Copies?“, zadejte počet kopií, kolikrát se má seznam vytisknout (do 250) a stiskněte **<Enter>**.

Číslo určuje počet kopií pro každou etiketu. Jestliže jsou požadovány dvě kopie etikety, tak tiskárna začne tisknout v tomto pořadí [1,1,2,2,3,3...]. Ve volbě Print nelze tisknout kopie v tomto pořadí [1,2,3,1,2,3...].



Poznámka: Pokud je seznam aktivován, ale žádný popisec není vybrán, rovnou se objeví pokyn “No. Of Copies?”.

Přestože se seznam většinou tiskne na etiketovací roli, pro kterou byl vytvořen, je možné tisknout i na roli o stejných nebo větších rozměrech. Pokud se pokusíte tisknout na roli o menších rozměrech, objeví se na displeji chybové hlášení “Invalid Function”.

Editování seznamu

Editování znamená mazání popisů se seznamu nebo měnění textu popisku již uloženého v seznamu.

Existují dva způsoby pro editování aktivního seznamu:

1. Jestliže je v tiskárně vložená stejná etiketovací role jako v době, kdy byl popisec zadáván, tak jednoduše vyberte daný popisec a editujte jej stejným způsobem jako popisec, který není uložený v seznamu.
2. Pokud není vložená stejná etiketovací role jako v době tvorby popisku, tak je možné editovat takový popisec v Edit Mode – editovacím režimu, který bude vysvětlen později.

Editace seznamu:

1. Vyberte seznam, který chcete editovat. Viz. *Selecting a List* – výběr seznamu.

Nelze vybrat seznam, jestliže je v tiskárně jiná etiketovací role než ta, pro kterou byl seznam vytvořen. Pokud se pokusíte vybrat seznam při vložení jiné etiketovací role nebo v jednotce není role, tak se zobrazí následující chybové hlášení.

Číslo role, pro kterou
byl seznam vytvořen →

**Wrong Part! Use
PTL-XX-XXX**

Toto hlášení se objeví pouze za předpokladu, že Edit Mode (editovací režim) je vypnut (off).

Toto hlášení se také zobrazí, jestliže se pokoušíte uložit popisec do aktivního seznamu, ale v jednotce je vložena jiná role, než ta, pro kterou byl seznam vytvořen nebo v jednotce není role.



Poznámka: Pokud si nepamätujete popisové číslo role, pro kterou byl seznam vytvořen, tak přesuňte kurzor na jméno seznamu (po volbě *Select*) a stiskněte <▶>. Číslo role se zobrazí na displeji, **ale pouze za předpokladu, že bylo zadáno při tvorbě seznamu.** Viz. *Creating a List* – vytvoření seznamu. Stiskněte <◀> pro návrat na název seznamu. Pokud chcete vymazat nebo editovat popisec v seznamu, musí být vybrán. Při aktivaci seznamu se na displeji zobrazí poslední popisec. To, ale neznamená, že popisec byl vybrán.

2. Vybrání popisku z aktivního seznamu
 - Stiskněte <Func> + <Recall> k zobrazení dalšího popisku v seznamu.
 - Stiskněte <Func> + <Shift> + <Recall> k zobrazení předešlého popisku v seznamu.

Chcete-li vymazat popisec:

Stiskněte <Func> + <Shift> + <Delete>, tím je popisec vymazán z aktivního seznamu.

Chcete-li změnit text popisku:

1. K editování popisku použijte stejný postup jako při editování popisků, které nejsou uloženy v seznamu. Všechny styly, které jsou používány při editaci popisků neuložených v seznamu, lze použít pro editaci popisků uložených v seznamu. Popisky náležející do stejného seznamu mohou mít různé styly.

Volba stylu obsahuje:

- Horizontální zarovnání
- Vertikální zarovnání
- Formát
- Velikost fontu
- Orientace

2. Stiskněte <Func> + <Save> k uložení editovaného popisku.
3. Po objevení pokynu “Save as New“ – uložit jako nový nebo “Save as Current“ – uložit jako dosavadní, vyberte “Save as Current“. Tím dojde k uložení do seznamu.

Volbou “Save as New“ se přidá popisek na konec seznamu.

Edit Mode - editovací režim

Editovací režim se přepíná mezi stavem *on* – zapnuto a *off* – vypnuto. Editovací režim se používá chceme-li provést změny v seznamu když:

- etiketovací role není vložena v tiskárně
nebo
- v jednotce je jiná role než ta, pro kterou byl seznam vytvořen.

Editovací režim se řídí následujícími pokyny:

1. Stiskněte <List> pro zobrazení List Menu.
2. Stiskněte <▼> třikrát pro výběr Edit, poté stiskněte <Enter>.
3. Výchozí nastavení Edit Mode – editovacího režime je *off* – vypnuto. Stiskněte klávesu <▼> a vyberte *On*, poté stiskněte <Enter>.
4. Zobrazí se všechny seznamy uložené v tiskárně (do 10). Použijte klávesy <▲> a <▼> k vybrání seznamu, který chcete editovat, poté stiskněte <Enter>.

Objeví se obrazovka textového editoru. Šipky orientované doleva a doprava jsou nahrazeny symboly blesku, aby bylo jasné, že editovací režim je zapnut.

Obrazovka textového editoru
při zapnutém editovacím režimu

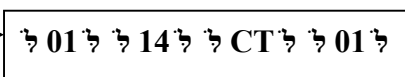

V editačním režimu nelze použít funkce Print, Feed a Peel. Chcete-li tyto funkce použít musíte vypnout editovací režim. Editovací režim se vypíná při vypnutí tiskárny.

Appending a List – přidání popisku do seznamu

Přidané popisky do seznamu jsou vždy přidány na konec seznamu. Nelze připojit popisky do středu nebo na začátek seznamu.

1. Pokud není seznam aktivní, tak jej vyberte, viz. *Selecting a List* – vybrání seznamu.
2. Vytvořte popisek stejným způsobem jako popisek, který se neukládá do seznamu.

3. Stiskněte <Func> + <Save>
4. Při zobrazení “Save as New“ a “Save as Current“, vyberte “Save as New“, tím dojde k přidání popisku na konec seznamu.

Deleting a List – vymazání seznamu

Pro vymazání seznamu z paměti použijte následující postup:

1. Stiskněte <List> pro zobrazení List Menu.
2. Stiskněte <▼> čtyřikrát pro výběr *Delete*, poté stiskněte <Enter>. Dojde k zobrazení všech seznamů uložených v seznamu (do 10).
3. Použijte klávesy <▲> a <▼> k vybrání seznamu, který chcete smazat a stiskněte <Enter>. Po vymazání seznamu dojde k návratu na obrazovku textového editoru.

Etikety svorkovnicového bloku

Tato část se zabývá tvořením etiket svorkovnicového bloku.

Etikety svorkovnicového bloku lze vytvořit a vytisknout tiskárnou TLS2200™. Jednoduše vyberte vhodné zarovnání, velikost bloku a interval v jakém se má tisk opakovat, vložte text a tisknete dle potřeby. Počet řádků textu, který je možné zadat před koncem etikety je závislý na opakovací hodnotě a na velikosti fontu.

Nastavení zarovnání

Nastavení opakovací hodnoty svorkovnicového bloku je přístupné v Setup Menu volbou *Term Repeat*. Následujte tyto pokyny k nastavení:

1. Stiskněte <Func> + <Setup> k přístupu do Setup Menu.
2. Stiskněte <▼> dvakrát pro výběr Continuous Menu, poté stiskněte <Enter>.
3. S kurzorem na položce *Terminal Block* stiskněte <Enter>.
4. Použijte klávesy <▲> nebo <▼> k nastavení opakovací hodnoty a stiskněte <Enter>.

Opakovací hodnotu lze nastavit v rozmezí 2 mm do 46 mm. Stiskněte <▲> a <▼> pro zvětšení/zmenšení opakovací hodnoty o 0,125 mm (1 dot). Stiskněte <Shift> + <▲> a <Shift> + <▼> pro zvětšení/zmenšení opakovací hodnoty o 1 mm (8 dots).



Poznámka: Stiskněte <Feed> po tisku etikety pro posun do pozice k odřezání.

Bannery

Použitím tiskárny TLS2200™ lze vytvořit bannery. Bannery mají velké množství využití.



Poznámka: Etiketovací role určená pro tisk bannerů jako PTL-8, PTL-42 a PTL-43 lze použít pouze se softwarem verze 2 a vyš. Pokud používáte verzi 1 nebudete schopni zadat text na obrazovku textového editoru. Viz. **Error! Reference not found.** – v nápovědě, jak nainstalovat nový software.

K vytvoření banneru postupujte podle následujících kroků:

1. Stiskněte **<Func>** + **<Setup>** k zobrazení Setup Menu.
2. Stiskněte **<▼>** dvakrát k výběru Continuous, poté stiskněte **<Enter>**.
3. Stiskněte **<▼>** jednou k výběru Banner, poté stiskněte **<Enter>**.
4. Použijte **<▲>** a **<▼>** k výběru požadované orientace a stiskněte **<Enter>**.
5. Stiskněte **<Func>** + **<Exit>** k návratu na obrazovku textového editoru.
6. Zadejte text banneru a vytiskněte etiketu. První etiketa bude mít navíc 1“ přesahujícího papíru před začátkem tisku. Po tisku první etikety, stiskněte **<feed>** a odřežte přebývající materiál, aby nedocházelo k plýtvání při tisku dalších etiket.

Orientace banneru

Bannery mohou být tištěny v horizontální nebo vertikální poloze.

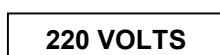

220 VOLTS

Horizontální banner

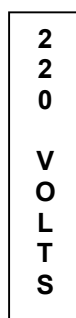

2
2
0

V
O
L
T
S

Vertikální banner

Výchozí velikost fontu

Při tištění banneru je výchozí velikost fontu největší přípustná, která umožní tisk na roli určité šířky v horizontální poloze.

Fixní délka banneru

S tiskárnou TLS 2200 lze nastavit fixní délku banneru. Hodnoty délky banneru jsou v rozmezí od 26 mm až 312 mm.

Délku banneru lze zvyšovat / snižovat o 1 mm stisknutím <Func> + <▲> nebo <Func> + <▼>.

Fixní délka umožňuje použít horizontální orientaci a tím určit, kde bude začínat text banneru. Horizontální orientace umožňuje volbu zarovnání doleva, na střed a doprava.

Etikety čárového kódu

Tato část vysvětluje tvorbu etikety s čárovým kódem tiskárnou TLS2200™.

Vytvoření etikety čárového kódu

TLS2200 umožňuje vytvoření čárového kódu (Code 39) pro vaše etikety. Popisky využívající vlastností pro tvorbu čárového kódu mohou obsahovat jeden čárový kód, několik kódů nebo kód společně s textem.

Nastavení voleb čárového kódu

Při přidání čárového kódu na etiketu se nabízí několik možností nastavení čárového kódu, formátu a tisku. K dispozici jsou tyto volby:

Typ popisku: Toto nastavení se používá k vybrání Legend Entry Mode – režim vstupního popisku. Stisknutím <Barcode> se přepíná mezi Text – textem a Barcode (čárovým kódem). Při nastavení režimu čárového kódu (barcode) se zadaný text na etiketě tiskne jako čárový kód (Code 39). Na LCD displeji se ve status bar zobrazí B, což značí režim čárového kódu.

Výška sloupce (bar height): Tato volba je přístupná v Barcode pod-menu v Setup Menu. Tato volba umožňuje nastavení výšky sloupce čárového kódu. Výška sloupce se pohybuje v rozmezí od 1 mm do 26 mm a zvyšuje / snižuje se o 1 mm.

Čitelnost člověkem (human readable): Toto nastavení se nachází v Barcode pod-menu v Setup Menu. Tato volba umožňuje určit zda čárový kód je tištěn spolu s čitelným textem nebo ne (přepíná se mezi on – zapnuto a off – vypnuto). Text čárového kódu se tiskne ve velikosti fontu 2 (5 bodů) až 9 (14 bodů).

Rotace (rotation): Tato volba je umístěna v Setup v pod-menu Style. Umožňuje nastavit orientaci textu ve čtyřech směrech (0°, 90°, 180° a 270°). Čárové kódy mohou tedy být vytvořeny jak ve směru zleva doprava, tak i od shora dolů. Všechny řádky etikety budou tištěny s vybranou orientací. Není možné nastavit orientaci jednotlivých řádků individuálně.

Symboly čárového kódu – Code 39

Používaným kódem tiskárny TLS2200 je Code 39. Součástí tohoto kódu jsou následující znaky:

Velká písmena:	A – Z
Číslo:	0 – 9
Mezera:	Mezerník (space)
Symboly:	- . \$ / + %

Při zadání malých písmen dojde k automatickému převedení na velká písmena.

Parametry čárového kódu tiskárny TLS2200

Symboly:	Kód 39 (Code 39)
Šířka úzkého sloupce:	2 dots (0,25 mm)
Poměr šířka – úzkost:	2 : 1
Tichá zóna:	10 dots (1,25 mm)
Hustota:	7,82 CPI

Maximum znaků čárového kódu

Maximální počet znaků v čárovém kódu je 25. Následující tabulka zobrazuje maximální počet znaků při různých šířkách rolí.

Šířka role	Počet znaků na řádku čárového kódu
12,7 mm	*0
25,4 mm	4
38,1 mm	8

K vytvoření etiket obsahující čárový kód se řiďte následujícími pokyny:

1. Stiskněte **<Barcode>** pro přepnutí typu popisku z *Text* do *Barcode* (**B** se zobrazí na displeji ve Status Bar).
2. Stiskněte **<Func> + <Setup>** k zobrazení Setup Menu.
3. Stiskněte **<▼>** jednou k výběru Barcode, poté stiskněte **<Enter>**.
4. S kurzorem zvýrazněným na Bar Height (výška sloupce), stiskněte **<Enter>**.
5. Použijte **<▲>** a **<▼>** k nastavení výšky sloupce čárového kódu a stiskněte **<Enter>**.
6. Stiskněte **<▼>** jednou k výběru Human readable (čitelné člověku), poté stiskněte **<Enter>**.
7. Použijte **<▲>** nebo **<▼>** k přepnutí Human Readable na *On* – vypnuto nebo *Off* – zapnuto, dle potřeby a stiskněte **<Enter>**.
8. Pokud je čitelnost v pozici *On* použijte **<▲>** a **<▼>** k nastavení požadované velikosti fontu a stiskněte **<Enter>**.
9. Stiskněte **<Delete>** k návratu o úroveň výš v Setup Menu.
10. Stiskněte **<▼>** dvakrát k výběru Style, poté stiskněte **<Enter>**.
11. S kurzorem zvýrazněným na Rotation (rotace), stiskněte **<Enter>**.
12. Použijte **<▲>** a **<▼>** k výběru požadované rotace a stiskněte **<Enter>**.
13. Stiskněte **<Func> + <Exit>** k návratu na obrazovku textového editoru.
14. Zadejte text čárového kódu a tiskněte etiketu.

Více čárových kódů

Na jedné etiketě může být několik čárových kódů, ale pouze jeden na určitém řádku. Lze nastavit pouze jednu výšku sloupce pro danou etiketu, i přesto, že etiketa obsahuje několik čárových kódů.

Přepínání mezi režimem textu a čárového kódu

Zadaný text na daném řádku může být přepnut z Text (textu) do Barcode Mode (režimu čárového kódu) a obráceně. Pokud velikost textu nebo čárového kódu se při přepnutí nevejde na etiketu objeví se hlášení “Reduce Type Size“ –“Redukujte velikost“ při pokusu o tisk etikety. V takovém případě se musíte posunout na řádek, kde došlo k přepnutí a zmenšit

velikost fontu (jde-li o text) nebo velikost sloupce (jde-li) o čárový kód a poté tisknout etiketou znovu.



Poznámka: Nelze přepnout popisek z režimu textu do režimu čárového kódu, vyskytuje-li se v textu znak, který není podporován kódem 39 (Code 39).

Podrobný průvodce

Na následujících stránkách jsou podrobně popsány jednotlivé kroky pro vytváření a tištění etiket s využitím různých funkcí.

Označení etiketovací role je vždy zmíněno před každým vysvětlovaným příkladem. Mnoho z příkladů používají roli s označením PTL-19-423. Vzorek této role byl dodán v balení spolu s TLS2200TM termo-etiketovacím systémem.

Př. 1: Vytvoření jednořádkového popisku, označení komponentu



Poznámka: Předpokládá se použití role **PTL-19-423** v tiskárně.

Výsledná etiketa:

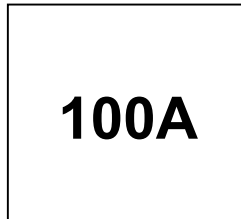

Setup Status:

H Justify (horizontální nastavení)	Center
V Justify (vertikální nastavení)	Center
Rotation (rotace)	0 Degrees
Format (formát)	Component

1. Zkontrolujte Status Bar a ujistěte se, že jednotka je v Component režimu. Pokud není, stiskněte <Shift> + <Wire> k přepnutí z Wiremarker režimu do Component režimu.
2. Zadejte **100 A** na první řádek. (Výchozí velikost fontu – 9).
3. Stiskněte <Print>.

Př. 2: Vytvoření etikety s různými velikostmi fontu



Poznámka: Předpokládá se použití role **PTL-19-423** v tiskárně.

Výsledná etiketa:

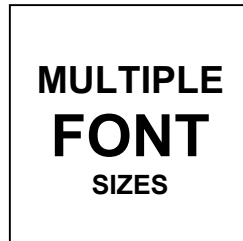

Setup Status:

H Justify (horizontální nastavení)	Center
V Justify (vertikální nastavení)	Center
Rotation (rotace)	0 Degrees
Format (formát)	Component

1. Stiskněte **<Legend Clear>** k vymazání textu na prvním řádku.
2. S výchozí velikosti fontu 9, zadejte **MULTIPLE** na první řádek a stiskněte **<Enter>**.
3. Stiskněte **<Shift>** + **<▲>** třikrát pro zvětšení velikosti fontu na 12.
4. Zadejte **FONT** na druhý řádek a stiskněte **<Enter>**.
5. Stiskněte **<Shift>** + **<▼>** osmkrát pro zmenšení velikosti fontu z 12 na 4.
6. Zadejte **SIZES** na třetí řádek.
7. Stiskněte **<Print>**.

Př. 3: Vytvoření označení kabelu



Poznámka: Předpokládá se použití role **PTL-19-423** v tiskárně.

Výsledná etiketa:

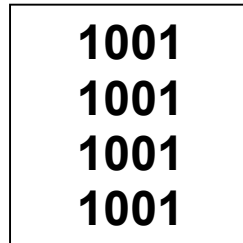

Setup Status:

H Justify (horizontální nastavení)	Center
V Justify (vertikální nastavení)	Center
Rotation (rotace)	0 Degrees
Format (formát)	Component

1. Stiskněte **<Shift> + <Form Clear>** k vymazání všech řádků textu a k nastavení velikosti fontu na výchozí hodnotu 9.
2. Stiskněte **<Shift> + <Wire>** k přepnutí z Component režimu do Wire režimu (změna z C na W na displeji ve Status Bar).
3. Zadejte **1001** na první řádek.
4. Stiskněte **<Print>**.

Př. 4: Vytvoření kabelových etiket ze sériovým označením



Poznámka: Předpokládá se použití role **PTL-19-423** v tiskárně.

Výsledné etikety:

A201
A201
A201
A201
.
.
.
.
A205
A205
A205
A205

Setup Status:

H Justify (horizontální nastavení)	Center
V Justify (vertikální nastavení)	Center
Rotation (rotace)	0 Degrees
Format (formát)	Component

1. Stiskněte **<Legend Clear>** k vymazání textu na prvním řádku.
2. Zkontrolujte Status Bar a ujistěte se, že jednotka je ve Wiremarker režimu. Pokud není, stiskněte **<Shift>** + **<Wire>** k přepnutí z Component režimu do Wiremarker režimu.
3. Zadejte **A201** na první řádek.
4. Stiskněte **<◀>** a posuňte kurzor pod poslední znak.
5. Stiskněte **<Func>** + **<Serial>**.
6. Po výzvě "No. To Serial?", zadejte 5 a stiskněte **<Enter>**.
7. Po výzvě "No. of Copies?", zadejte 2.
8. Stiskněte **<Enter>** nebo **<Print>**. Tiskárna vytiskne dvě kopie každé z pěti etiket.

Př. 5: Vytvoření etikety s pootočeným textem, vytisknutí několika kopií



Poznámka: Předpokládá se použití role **PTL-19-423** v tiskárně.

Výsledná etiketa:

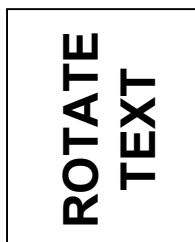

Setup Status:

H Justify (horizontální nastavení)	Center
V Justify (vertikální nastavení)	Center
Rotation (rotace)	0 Degrees
Format (formát)	Component

1. Zkontrolujte Status Bar a ujistěte se, že jednotka je v Component režimu. Pokud není, stiskněte <Shift> + <Wire> k přepnutí z Wiremarker režimu do Component režimu.
2. Stiskněte <Shift> + <Form Clear> k vymazání všech řádků textu a k nastavení velikosti fontu na výchozí hodnotu 9.
3. Stiskněte <Func> + <Setup> k přístupu do Setup Menu.
4. Stiskněte <▼> třikrát k přesunutí kurzoru do Style pod-menu, poté stiskněte <Enter>.
5. S kurzorem zvýrazňujícím *Rotation* stiskněte <Enter>.
6. Stiskněte <▲> jednou k vybraní 90 *Degrees*.
7. Stiskněte <Enter>.
8. Stiskněte <Func> + <Exit> k návratu na obrazovku textového editoru.
9. Stiskněte <Shift> + <▲> jednou k zvětšení velikosti fontu na 10.
10. Zadejte **ROTATE** v prvním řádku a stiskněte <Enter>.
11. Zadejte **TEXT** do druhého řádku.
12. Stiskněte <Func> + <Multi Print>.
13. Po výzvě “No. of Copies?“, zadejte 3.
14. Stiskněte <Enter>. Tiskárna vytiskne tři kopie etikety.

Př. 6: Vytvoření etikety s čárovým kódem



Poznámka: Předpokládá se použití role **PTL-19-423** v tiskárně.

Výsledná etiketa:



Setup Status:

H Justify (horizontální nastavení)	Center
V Justify (vertikální nastavení)	Center
Rotation (rotace)	0 Degrees
Format (formát)	Component
Legend Type (typ popisku)	Text

1. Stiskněte **<Shift> + <Form Clear>** k vymazání všech řádků textu a k nastavení velikosti fontu na výchozí hodnotu 9.
2. Stiskněte **<Func> + <Setup>** k přístupu do Setup Menu.
3. Stiskněte **<▼>** třikrát k přesunutí kurzoru do Style pod-menu, poté stiskněte **<Enter>**.
4. S kurzorem zvýrazňujícím *Rotation* stiskněte **<Enter>**.
5. Stiskněte **<▼>** jednou k vybraní *0 Degrees*.
6. Stiskněte **<Enter>**.
7. Stiskněte **<Delete>** k návratu do Setup Menu.
8. Stiskněte **<▲>** dvakrát k výběru *Barcode*, poté stiskněte **<Enter>**.
9. S kurzorem zvýrazňujícím *Bar Height* stiskněte **<Enter>**.
10. Použitím **<▲>** a **<▼>** nastavte výšku čárového kód na 8 mm, poté stiskněte **<Enter>**.
11. Stiskněte **<▼>** jednou k vybraní *Human Readable*, poté stiskněte **<Enter>**.
12. Použitím **<▲>** nebo **<▼>** přepněte *Human Readable* na *ON*, poté stiskněte **<Enter>**.
13. Použitím **<▲>** nebo **<▼>** nastavte velikost fontu na 3, poté stiskněte **<Enter>**.
14. Stiskněte **<Func> + <Exit>** k návratu na obrazovku textového editoru.
15. S kurzorem na prvním řádku stiskněte **<Shift> + <▲>** dvakrát k zvětšení velikosti fontu z 9 na 11.
16. Zadejte **BRADY** v prvním řádku a stiskněte **<Enter>**.
17. Stiskněte **<Barcode>** k přepnutí typu popisku z *Text* do *Barcode* režimu (*B* se zobrazí ve Status Bar).
18. Zadejte **A101** do druhého řádku.
19. Stiskněte **<Print>**.

Př. 7: Vytvoření etiket s čárovým kódem ze sériovým označením



Poznámka: Předpokládá se použití role **PTL-19-423** v tiskárně.

Výsledné etikety:

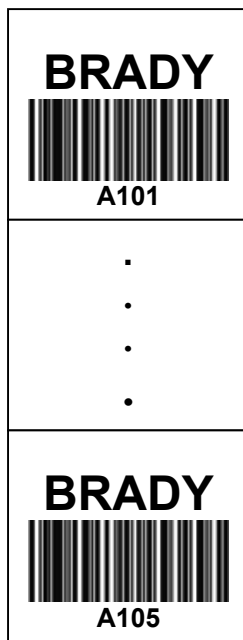

Setup Status:

H Justify (horizontální nastavení)	Center
V Justify (vertikální nastavení)	Center
Rotation (rotace)	0 Degrees
Format (formát)	Component
Legend Type (typ popisku)	Text

1. Opakujte kroky 1-17 z předchozího příkladu.
2. Stiskněte <◀> a posuňte kurzor pod poslední znak.
3. Stiskněte <Func> + <Serial>.
4. Po výzvě “No. to Serial?“, zadejte 5 a stiskněte <Enter>.
5. Po výzvě “No. of Copies?“, zadejte 1.
6. Stiskněte <Enter> nebo <Print>. Tiskárna vytiskne jednu kopii každé z pěti po sobě jdoucích etiket **A101** až **A105**.

Př. 8: Vytvoření etikety svorkovnicového bloku



Poznámka: Předpokládá se použití role **PTLTB-400-375** v tiskárně.

Výsledná etiketa:

101
102
103
104
105
106
107
108
109
110

Setup Status:

H Justify (horizontální nastavení)	Center
V Justify (vertikální nastavení)	Center
Rotation (rotace)	0 Degrees
Format (formát)	Component
Legend Type (typ popisku)	Text

1. Stiskněte **<Shift> + <Form Clear>** k vymazání všech řádků textu a k nastavení velikosti fontu na výchozí hodnotu 6.
2. Stiskněte **<Func> + <Setup>** k přístupu do Setup Menu.
3. Stiskněte **<▼>** šestkrát k vybraní *Units*, poté stiskněte **<Enter>**.
4. Použitím **<▲>** nebo **<▼>** přepněte jednotky do *Metric*, poté stiskněte **<Enter>**.
5. Stiskněte **<▲>** čtyřikrát k vybraní *Continuous*, poté stiskněte **<Enter>**.
6. S kurzorem zvýrazňujícím *Terminal Block* stiskněte **<Enter>**.
7. Použitím **<▲>** a **<▼>** nastavte opakovací hodnotu (repeat value) svorkovnicového bloku (terminal block) na 6 mm, poté stiskněte **<Enter>**.
8. Stiskněte **<Func> + <Exit>** k návratu na obrazovku textového editoru.
9. S kurzorem na prvním řádku stiskněte **<Shift> + <▲>** jednou k zvětšení velikosti fontu z 6 na 7.
10. Zadejte **101** v prvním řádku.
11. Stiskněte **<◀>**.
12. Stiskněte **<Func> + <Serial>**.
13. Po výzvě "No. to Serial?", zadejte 10 a stiskněte **<Enter>**.
14. Po výzvě "No. of Copies?", zadejte 1.
15. Stiskněte **<Enter>** nebo **<Print>**. Tiskárna vytiskne čísla svorkovnicového bloku od **101** do **110**.
16. Stiskněte **<Feed>** k posunutí etikety do řezací pozice.

Př. 9: Vytvoření etikety přepojovacího panelu



Poznámka: Předpokládá se použití role **PTL-8-422** v tiskárně.

Výsledná etiketa:

C012 C012 C012 C012 C012 C012 C012 C012 C012 C012 C012 C012 C012
01D 02D 03D 04D 05D 06D 07D 08D 09D 10D 11D 12D

Setup Status:

H Justify (horizontální nastavení)	Center
V Justify (vertikální nastavení)	Center
Rotation (rotace)	0 Degrees
Format (formát)	Component
Legend Type (typ popisku)	Text

1. Stiskněte **<Shift>** + **<Form Clear>** k vymazání všech řádků textu a k nastavení velikosti fontu na výchozí hodnotu 14.
2. Stiskněte **<Func>** + **<Setup>** k přístupu do Setup Menu.
3. Stiskněte **<▼>** šestkrát k vybraní *Units*, poté stiskněte **<Enter>**.
4. Použitím **<▲>** nebo **<▼>** přepněte jednotky do *Inches*, poté stiskněte **<Enter>**.
5. Stiskněte **<▲>** čtyřikrát k vybraní *Continuous*, poté stiskněte **<Enter>**.
6. Stiskněte **<▲>** jednou k vybraní *Terminal Block* stiskněte **<Enter>**.
7. Použitím **<▲>** a **<▼>** nastavte opakovací hodnotu (repeat value) definovaného bloku (terminak block) na 0,60039" (15,25 mm), poté stiskněte **<Enter>**.
8. Stiskněte **<Func>** + **<Exit>** k návratu na obrazovku textového editoru.
9. S kurzorem na prvním řádku stiskněte **<Shift>** + **<▲>** jednou k zvětšení velikosti fontu z 5 na 6.
10. Zadejte **C012** a stiskněte **<Enter>**.
11. Zadejte **01D** na druhý řádek.
12. Stiskněte **<◀>** dvakrát.
13. Stiskněte **<Func>** + **<Serial>**.
14. Po výzvě "No. to Serial?“, zadejte 12 a stiskněte **<Enter>**.
15. Po výzvě "No. of Copies?“, zadejte 1.
16. Stiskněte **<Enter>** nebo **<Print>**. Tiskárna vytiskne 12 položek do panelu na etiketě (**01D** až **12D**).
17. Stiskněte **<Feed>** k posunutí etikety do řezací pozice.

Př. 10: Vytvoření etikety k identifikaci komunikačního zařízení



Poznámka: Předpokládá se použití role **PTL-8-422** v tiskárně.

Výsledná etiketa:

BX1.10H2CC 10 Base T HUB TO 2ND FLOOR CALL CENTER

Setup Status:

H Justify (horizontální nastavení)	Center
V Justify (vertikální nastavení)	Center
Rotation (rotace)	0 Degrees
Format (formát)	Component
Legend Type (typ popisku)	Text

1. Stiskněte **<Shift>** + **<Form Clear>** k vymazání všech řádků textu a k nastavení velikosti fontu na výchozí hodnotu 14.
2. Stiskněte **<Func>** + **<Setup>** k přístupu do Setup Menu.
3. Stiskněte **<▼>** třikrát k vybraní *Style*, poté stiskněte **<Enter>**.
4. Stiskněte **<▼>** jednou k vybraní *H Justify*, poté stiskněte **<Enter>**.
5. Použitím **<▲>** nebo **<▼>** vyberte *Left*, poté stiskněte **<Enter>**.
6. Stiskněte **<Delete>** k návratu do Setup Menu.
7. Stiskněte **<▲>** jednou k vybraní *Continuous*, poté stiskněte **<Enter>**.
8. Stiskněte **<▼>** jednou k vybraní *Banner*, poté stiskněte **<Enter>**.
9. Použitím **<▲>** nebo **<▼>** vyberte *Horizontal*, poté stiskněte **<Enter>**.
10. Stiskněte **<Func>** + **<Exit>** k návratu na obrazovku textového editoru.
11. Zadejte **BX1.10H2CC 10 Base T HUB TO 2ND FLOOR CALL CENTER** na první řádek.
12. Stiskněte **<Print>**.

Př. 11: Vytvoření etikety s bannerem o fixní délce



Poznámka: Předpokládá se použití role **PTL-43-439OR** v tiskárně.

Výsledná etiketa:

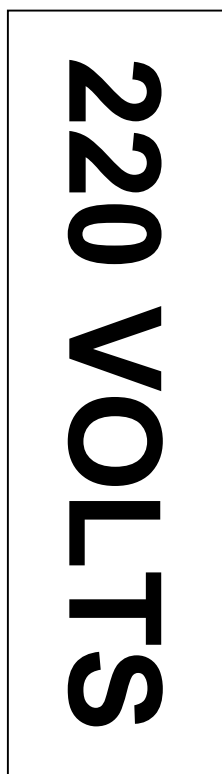

Setup Status:

H Justify (horizontální nastavení)	Center
V Justify (vertikální nastavení)	Center
Rotation (rotace)	0 Degrees
Format (formát)	Component
Legend Type (typ popisku)	Text

1. Stiskněte **<Shift>** + **<Form Clear>** k vymazání všech řádků textu a k nastavení velikosti fontu na výchozí hodnotu 19.
2. Stiskněte **<Func>** + **<Setup>** k přístupu do Setup Menu.
3. Stiskněte **<▼>** šestkrát k vybraní *Units*, poté stiskněte **<Enter>**.
4. Použitím **<▲>** nebo **<▼>** přepněte jednotky do *Metric*, poté stiskněte **<Enter>**.
5. Stiskněte **<▲>** čtyřikrát k vybraní *Continuous*, poté stiskněte **<Enter>**.
6. Stiskněte **<▼>** jednou k vybraní *Fixed Length*, poté stiskněte **<Enter>**.
7. Použitím **<▲>** a **<▼>** nastavte opakovací hodnotu (repeat value) fixní délky (fixed length) na 143 mm, poté stiskněte **<Enter>**.
8. Stiskněte **<Func>** + **<Exit>** k návratu na obrazovku textového editoru.
9. Zadejte **220 Volts** na první řádek.
10. Stiskněte **<Print>**.
11. Stiskněte **<Feed>** k posunutí banneru do řezací pozice.

Př. 12: Vytvoření seznamu popisků



Poznámka: Předpokládá se použití role **PTL-19-423** v tiskárně.

Výsledné etikety:

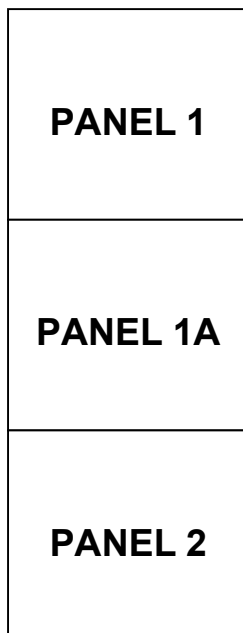

Setup Status:

H Justify (horizontální nastavení)	Center
V Justify (vertikální nastavení)	Center
Rotation (rotace)	0 Degrees
Format (formát)	Component
Legend Type (typ popisku)	Text

1. Stiskněte **<List>**.
2. Stiskněte **<▼>** jednou k vybraní *Create*, poté stiskněte **<Enter>**.
3. Po výzvě “Enter List Name“, zadejte LIST1 a stiskněte **<Enter>**.
4. Po výzvě “Enter Part No. to Serial?“, zadejte PTL-19-423 a stiskněte **<Enter>**.
5. Stiskněte **<Shift>** + **<Form Clear>** k vymazání všech řádků textu a k nastavení velikosti fontu na výchozí hodnotu 9.
6. Zadejte **PANEL1** na první řádek.
7. Stiskněte **<Func>** + **<Save>**.
8. Stiskněte **<Shift>** + **<Legend Clear>**.
9. Zadejte **PANEL1A** na první řádek.
10. Stiskněte **<Func>** + **<Save>**.
11. Stiskněte **<Shift>** + **<Legend Clear>**.
12. Zadejte **PANEL2** na první řádek.
13. Stiskněte **<Func>** + **<Save>**.
14. Stiskněte **<List>**.
15. Stiskněte **<▼>** dvakrát k vybraní *Print*, poté stiskněte **<Enter>**.
16. Po výzvě “No. of Copies?“, zadejte 1 a stiskněte **<Enter>**.

Př. 13: Vytvoření seznamu popisků, použití různých velikostí fontů a různé rotace



Poznámka: Předpokládá se použití role **PTL-19-423** v tiskárně.

Výsledné etikety:

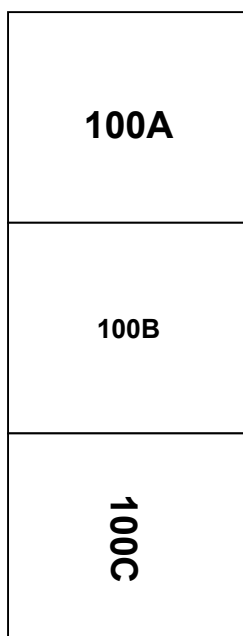

Setup Status:

H Justify (horizontální nastavení)	Center
V Justify (vertikální nastavení)	Center
Rotation (rotace)	0 Degrees
Format (formát)	Component
Legend Type (typ popisku)	Text

1. Stiskněte **<List>**.
2. Stiskněte **<▼>** jednou k vybraní *Create*, poté stiskněte **<Enter>**.
3. Po výzvě “Enter List Name“, zadejte LIST2 a stiskněte **<Enter>**.
4. Po výzvě “Enter Part No. to Serial?“, zadejte PTL-19-423 a stiskněte **<Enter>**.
5. Stiskněte **<Shift>** + **<Form Clear>** k vymazání všech řádků textu a k nastavení velikosti fontu na výchozí hodnotu 9.
6. Zadejte **100A** na první řádek.
7. Stiskněte **<Func>** + **<Save>**.
8. Stiskněte **<Shift>** + **<Legend Clear>**.
9. Stiskněte **<Shift>** + **<▼>** dvakrát ke zmenšení velikosti fontu na 7.
10. Zadejte **100B** na první řádek.
11. Stiskněte **<Func>** + **<Save>**.
12. Stiskněte **<Shift>** + **<Legend Clear>**.
13. Stiskněte **<Func>** + **<Setup>**.
14. Stiskněte **<▼>** třikrát k vybraní *Style*, poté stiskněte **<Enter>**.
15. S kurzorem na *Rotation* stiskněte **<Enter>**.
16. Stiskněte **<▲>** třikrát k přepnutí na *270 Degrees*, poté stiskněte **<Enter>**.

17. Stiskněte **<Func>** + **<Exit>** k návratu na obrazovku textového editoru.
18. Zadejte **100C** na první řádek.
19. Stiskněte **<Func>** + **<Save>**.
20. Stiskněte **<List>**.
21. Stiskněte **<▼>** dvakrát k vybraní *Print*, poté stiskněte **<Enter>**.
22. Po výzvě “No. of Copies?“, zadejte 1 a stiskněte **<Enter>**.

Př. 14: Vytvoření seznamu popisků, tisk několika kopií



Poznámka: Předpokládá se použití role **PTL-19-423** v tiskárně.

Výsledné etikety:

A1000 A1000 A1000 A1000
A2050 A2050 A2050 A2050
A2067 A2067 A2067 A2067

Setup Status:

H Justify (horizontální nastavení)	Center
V Justify (vertikální nastavení)	Center
Rotation (rotace)	0 Degrees
Format (formát)	Component

1. Stiskněte **<List>**.
2. Stiskněte **<▼>** jednou k vybraní *Create*, poté stiskněte **<Enter>**.
3. Po výzvě "Enter List Name", zadejte LIST3 a stiskněte **<Enter>**.
4. Po výzvě "Enter Part No. to Serial?", zadejte PTL-19-423 a stiskněte **<Enter>**.
5. Stiskněte **<Shift>** + **<Form Clear>** k vymazání všech řádků textu a k nastavení velikosti fontu na výchozí hodnotu 9.
6. Stiskněte **<Func>** + **<Setup>**.
7. Stiskněte **<▼>** třikrát k vybraní *Style*, poté stiskněte **<Enter>**.
8. S kurzorem na *Rotation* stiskněte **<Enter>**.
9. Použitím **<▲>** nebo **<▼>** přepněte na *0 Degrees*, poté stiskněte **<Enter>**.
10. Stiskněte **<Func>** + **<Exit>** k návratu na obrazovku textového editoru.
11. Stiskněte **<Shift>** + **<Wire>** k přepnutí z *Component* režimu do *Wire* režimu (změna z C na W na displeji ve Status Bar).
12. Zadejte **A1000** na první řádek.
13. Stiskněte **<Func>** + **<Save>**.

14. Stiskněte <Shift> + <Legend Clear>.
15. Zadejte **A2050** na první řádek.
16. Stiskněte <Func> + <Setup>.
17. Stiskněte <Shift> + <Legend Clear>.
18. Zadejte **A2067** na první řádek.
19. Stiskněte <Func> + <Save>.
20. Stiskněte <List>.
21. Stiskněte <▼> dvakrát k vybraní *Print*, poté stiskněte <Enter>.
22. Po výzvě “No. of Copies?“, zadejte 2 a stiskněte <Enter>.

Př. 15: Vytvoření a vyvolání seznamu popisků, etikety s čárovým kódem



Poznámka: Předpokládá se použití role **PTL-19-423** v tiskárně.

Výsledné etikety:

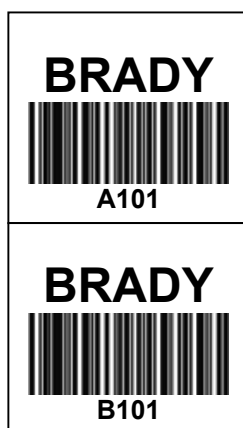

Setup Status:

H Justify (horizontální nastavení)	Center
V Justify (vertikální nastavení)	Center
Rotation (rotace)	0 Degrees
Format (formát)	Component
Legend Type (typ popisku)	Text

1. Stiskněte **<List>**.
2. Stiskněte **<▼>** jednou k vybraní *Create*, poté stiskněte **<Enter>**.
3. Po výzvě “Enter List Name“, zadejte LIST4 a stiskněte **<Enter>**.
4. Po výzvě “Enter Part No. to Serial?“, zadejte PTL-19-423 a stiskněte **<Enter>**.
5. Stiskněte **<Shift>** + **<Form Clear>** k vymazání všech řádků textu a k nastavení velikosti fontu na výchozí hodnotu 9.
6. Stiskněte **<Func>** + **<Setup>**.
7. Stiskněte **<▼>** jednou k vybraní *Barcode*, poté stiskněte **<Enter>**.
8. S kurzorem zvýrazňujícím *Bar Height* stiskněte **<Enter>**.
9. Použitím **<▲>** a **<▼>** nastavte výšku čárového kód na 8 mm, poté stiskněte **<Enter>**.
10. Stiskněte **<▼>** jednou k vybraní *Human Readable*, poté stiskněte **<Enter>**.
11. Použitím **<▲>** nebo **<▼>** přepněte *Human Readable* na *ON*, poté stiskněte **<Enter>**.
12. Použitím **<▲>** nebo **<▼>** nastavte velikost fontu na 6, poté stiskněte **<Enter>**.
13. Stiskněte **<Func>** + **<Exit>** k návratu na obrazovku textového editoru.
14. S kurzorem na prvním řádku stiskněte **<Shift>** + **<▲>** dvakrát k zvětšení velikosti fontu z 9 na 11.
15. Zadejte BRADY v prvním řádku a stiskněte **<Enter>**.
16. Stiskněte **<Barcode>** k přepnutí typu popisku z *Text* do *Barcode* režimu (*B* se zobrazí ve Status Bar).
17. Zadejte A101 do druhého řádku.
18. Stiskněte **<Func>** + **<Save>**.
19. Stiskněte **<Legend Clear>** k vymazání textu pouze z druhého řádku.

20. Zadejte **B101** do druhého řádku.
21. Stiskněte **<Func> + <Save>**.
22. Přepněte vypínač baterie do pozice *off*, tím se deaktivuje List4.
K vybrání (vyvolání) List4 následujte pokyny pro aktivaci seznamu:
 1. Přepněte vypínač baterie do pozice *on*.
 2. Stiskněte **<List>**.
 3. S kurzorem na *Select* stiskněte **<Enter>**.
 4. Použitím **<▲>** nebo **<▼>** vyberte List4, poté stiskněte **<Enter>**. Objeví se číslo role, následované obrazovkou textového editoru. Tím se stane List4 aktivním.
 5. Stiskněte **<List>**.
 6. Stiskněte **<▼>** dvakrát k vybraní *Print*, poté stiskněte **<Enter>**.
 7. Po výzvě “No. of Copies?”, zadejte 1 a stiskněte **<Enter>**.

Př. 16: Vytvoření seznamu, vyvolání a editování popisků



Poznámka: Předpokládá se použití role **PTL-19-423** v tiskárně.

Výsledné etikety:

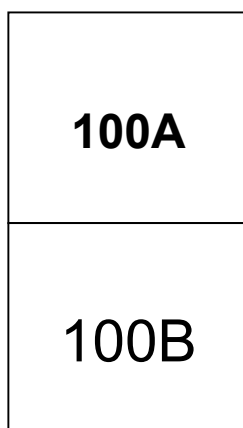

Setup Status:

H Justify (horizontální nastavení)	Center
V Justify (vertikální nastavení)	Center
Rotation (rotace)	0 Degrees
Format (formát)	Component
Legend Type (typ popisku)	Text

1. Stiskněte **<List>**.
2. Stiskněte **<▼>** jednou k vybraní *Create*, poté stiskněte **<Enter>**.
3. Po výzvě “Enter List Name“, zadejte LIST5 a stiskněte **<Enter>**.
4. Po výzvě “Enter Part No. to Serial?“, zadejte PTL-19-423 a stiskněte **<Enter>**.
5. Stiskněte **<Shift>** + **<Form Clear>** k vymazání všech řádků textu a k nastavení velikosti fontu na výchozí hodnotu 9.
6. Zadejte **100A** do prvního řádku.
7. Stiskněte **<Func>** + **<Save>**.
8. Stiskněte **<Shift>** + **<Legend Clear>**.
9. Zadejte **100B** do prvního řádku.
10. Stiskněte **<Func>** + **<Save>**.
11. Přepněte vypínač baterie do pozice *off*, tím se deaktivuje List5.
K vybraní (vyvolání) List5 následujte pokyny pro aktivaci seznamu:
 1. Přepněte vypínač baterie do pozice *on*.
 2. Stiskněte **<List>**.
 3. S kurzorem na *Select* stiskněte **<Enter>**.
 4. Použitím **<▲>** nebo **<▼>** vyberte List5, poté stiskněte **<Enter>**. Objeví se číslo role, následované obrazovkou textového editoru.Přidání popisku do List5:
 1. Stiskněte **<Shift>** + **<Form Clear>** k vymazání všech řádků textu a k nastavení velikosti fontu na výchozí hodnotu 9.
 2. Zadejte **100C** do prvního řádku.

3. Stiskněte **<Func>** + **<Save>**. Popisek byl přidán na konec List5.

Vyvolání a editování již uloženého popisku v List5:

1. Stiskněte **<Func>** + **<Recall>** dvakrát k vyvolání druhého popisku na obrazovku textového editoru. Popisek 100B se zobrazí na obrazovce.
2. Stiskněte **<Shift>** + **<▲>** čtyřikrát k zvětšení velikosti fontu na 13.
3. Stiskněte **<Func>** + **<Save>**.
4. Při výzvě "Save as New" nebo „Save as Current“ stiskněte **<▼>** jednou k vybraní "Save as Current".
5. Stiskněte **<Enter>**, popisek 100B byl editován zvětšením fontu.

Vymazání uloženého popisku v List5:

1. Stiskněte **<Func>** + **<Recall>**. Popisek 100C se zobrazí na obrazovce.
2. Stiskněte **<Func>** + **<Shift>** + **<Delete>**. Popisek 100C byl vymazán z List5.
3. Stiskněte **<List>**.
4. Stiskněte **<▼>** dvakrát k vybraní *Print*, poté stiskněte **<Enter>**.
5. Po výzvě "No. of Copies?", zadejte 1 a stiskněte **<Enter>**.

Př. 17 Vytvoření seznamu popisků, popisky banneru



Poznámka: Předpokládá se použití role **PTL-42-439OR** v tiskárně.

Výsledná etiketa:

120 VOLTS
CAUTION
COMMUNICATIONS
CLOSET

Setup Status:

H Justify (horizontální nastavení)	Center
V Justify (vertikální nastavení)	Center
Rotation (rotace)	0 Degrees
Format (formát)	Component
Legend Type (typ popisku)	Text

1. Stiskněte **<List>**.
2. Stiskněte **<▼>** jednou k vybraní *Create*, poté stiskněte **<Enter>**.
3. Po výzvě "Enter List Name", zadejte List5 a stiskněte **<Enter>**.
4. Po výzvě "Enter Part No. to Serial?", zadejte PTL-42-439 a stiskněte **<Enter>**.
5. Stiskněte **<Shift>** + **<Form Clear>** k vymazání všech řádků textu a k nastavení velikosti fontu na výchozí hodnotu 18.
6. Stiskněte **<Func>** + **<Setup>** k přístupu do Setup Menu.
7. Stiskněte **<▼>** šestkrát k vybraní *Units*, poté stiskněte **<Enter>**.
8. Použitím **<▲>** nebo **<▼>** přepněte jednotky do *Metric*, poté stiskněte **<Enter>**.
9. Stiskněte **<▲>** čtyřikrát k vybraní *Continuous*, poté stiskněte **<Enter>**.
10. S kurzorem zvýrazňujícím *Banner* stiskněte **<Enter>**.
11. Stiskněte **<Func>** + **<Exit>** k návratu na obrazovku textového editoru.
12. Zadejte **120 VOLTS** do prvního řádku.
13. Stiskněte **<Func>** + **<Save>**.
14. Stiskněte **<Shift>** + **<Legend Clear>**.
15. Zadejte **CAUTION** do prvního řádku.
16. Stiskněte **<Func>** + **<Save>**.
17. Stiskněte **<Shift>** + **<Legend Clear>**.
18. Zadejte **COMMUNICATIONS CLOSET** do prvního řádku.
19. Stiskněte **<Func>** + **<Save>**.
20. Stiskněte **<List>**.
21. Stiskněte **<▼>** dvakrát k vybraní *Print*, poté stiskněte **<Enter>**.
22. Po výzvě "No. of Copies?", zadejte 1 a stiskněte **<Enter>**.

Údržba

Tato část obsahuje pokyny, které vám umožní udržet tiskárnu TLS2200™ v optimálním provozním stavu. Dodržujte následující postupy.

Čištění naváděcího mechanismu role a řezačky

Dbejte pokynů na čisticí kartě (cleaning card) dodané s jednotkou.

Čištění tiskové hlavy

Uvolněte řezací mechanismus povolením šroubků, kterými je mechanismus připevněn. Zvedněte řezačku a vyčistěte tiskovou hlavu vatovou tyčinkou namočenou v izopropyl alkoholu. Připevněte řezací mechanismus zpět na místo.

Seznam příslušenství

Následující součástky a příslušenství může být objednáno od dodavatele BRADY Worldwide, Inc.

Zboží	Skladové číslo	NAED číslo
AC Adaptér	TLS2200-AC	18555
Nabíječka baterie	TLS2200-BC	18551
Bateriový článek	TLS2200-BP	18554
Čisticí sada	PCK-5	18556
Propojovací kabel	TLS2200-CABEL	18574
Řezačka - příslušenství	TLS2200-C	33897
Obal proti prachu	TLS2200-DC	18553
Přenosný kufřík	TLS2200-HC	18552
R4310 Černá páska	R4310	18558
R6010 Černá páska	R6010	18559
R6210 Černá páska	R6210	18560
R4410 Červená páska	R4410R	18704
R4410 Bílá páska	R4410W	18705
R4410 Modrá páska	R4410B	18706
Uživatelské pouzdro	TLS2200-SC	18562
Uživatelský manuál EN, D, F, ESP	TLS2200-UM	18557

Dodatek 1: Odstraňování problémů

Pokud tiskárna TLS2200™ neprovádí operace uvedené v tomto uživatelském manuálu, řiďte se pokyny pro nápravné opatření v následující tabulce. Pokud nedojde k vyřešení problému, kontaktujte technickou podporu BRADY.

Nápověda k řešení problémů

Problém	Příčina	Řešení
Špatná kvalita tisku.	Nesprávná kombinace etiketovací role a kazety s páskou.	Ujistěte se, že používáte vhodnou kazetu v kombinaci s etiketovací rolí. Tabulka s doporučenými kombinacemi (Cross Reference Guide) byla dodána spolu s tiskárnou TLS2200.
Tiskárnu nelze zapnout	Baterie není nabitá.	<ol style="list-style-type: none"> Dejte baterii do nabíječky. Nabíjejte baterii po dobu nejméně pěti hodin před uvedením tiskárny do provozu. (Provoz pouze na baterii).
	Bateriový článek ztratil dobíjecí kapacitu.	Životnost baterie se pohybuje v rozmezí od jednoho do tří let v závislosti na používání. Objednejte nový bateriový článek. Pokyny ke znehodnocení staré baterie jsou na straně 11.
Tiskárna neposunuje etiketovací roli – etiketovací role uvízla v jednotce.	Etiketovací role byla vysunuta naváděcími sloty před uzavřením tiskové hlavy.	<ol style="list-style-type: none"> Uvolněte páčku zamykající kazetu s páskou, otevřete tiskovou hlavu a vyjměte uvíznutou roli z naváděcích drážek. Zavřete tiskovou hlavu uzamčením páčky. Prosuňte roli naváděcími drážkami.
	Vedoucí hrana etiketovací role není upevněna na navíjecí cívce.	Posunujte roli naváděcími drážkami do té doby, dokud neucítíte tah role.
	Vedoucí hrana etiketovací role je nerovná, natržená (není zarovnaná).	Nůžkami odstraňte nerovnost, zarovnejte vedoucí hranu.

Chybová hlášení

Problém	Příčina	Řešení
Error in Checksum	Špatně nainstalovaný software v tiskárně TLS2200™.	Kontaktujte technickou podporu BRADY.
Error Head Open	Tisková hlava není uzamčena.	<ol style="list-style-type: none"> 1. Zavřete tiskovou hlavu uzamčením páčky. 2. Stiskněte <Enter> nebo <Delete> k vymazání displeje.
Error No Label Present	Tiskárna TLS2200™ není v kontaktu se <i>smart-cell</i> umístěnou na boku etiketovací role.	<ol style="list-style-type: none"> 1. Ujistěte se, že etiketovací role je umístěna takovým způsobem, který umožňuje kontakt s naváděcím mechanismem. 2. Ujistěte se, že etiketovací role je správně vložena (zacvaknuta) v jednotce. 3. Stiskněte <Enter> nebo <Delete> k vymazání displeje.
Error Out of Label	Etiketovací role došla nebo nedochází ke správnému posunu role.	<ol style="list-style-type: none"> 1. Stiskněte <Enter> nebo <Delete> k vymazání displeje. 2. Vložte novou etiketovací roli. <ul style="list-style-type: none"> • Pokud role nedošla, ujistěte se, že vedoucí hrana role projde naváděcími drážkami. Pokud je nutné zarovnejte hranu nůžkami. • V případě uvíznutí role v mechanismu, stlačte tlačítko <Feed> a roli povytáhněte nebo otevřete tiskovou hlavu a povytáhněte uvíznutou roli.
Head Too Hot	Tisková hlava je příliš horká.	<ol style="list-style-type: none"> 1. Stiskněte <Enter> nebo <Delete> k vymazání displeje. 2. Přerušete tisk a nechte tiskárnu deset minut vychladnout.

Problém	Příčina	Řešení
Invalid Label	Role může procházet tiskárnou podruhé.	<i>Smart cell</i> je naprogramovaná na 125 % etiketovací role. Vložte novou etiketovací roli a pokračujte.
	Smart Cell je chybně naprogramována.	Kontaktujte technickou podporu BRADY.
Lithium Cell Low	Dochází kapacita paměťové záložní baterie.	Kontaktujte technickou podporu BRADY.
Low Battery	Baterie není nabitá.	1. Dejte baterii do nabíječky. 2. Nabíjejte baterii po dobu nejméně pěti hodin před uvedením tiskárny do provozu. (Provoz pouze na baterii).
	Bateriový článek ztratil dobíjecí kapacitu.	Životnost baterie se pohybuje v rozmezí od jednoho do tří let v závislosti na používání. Objednejte nový bateriový článek. Pokyny ke znehodnocení staré baterie jsou na straně 11.
Out of Ribbon	Došla páska.	Vyměňte pásku.
	Páska je skrčená, pokřivená z důvodu nesprávného vložení - uvíznuta.	1. Vyjměte pásku. 2. Ručně navíňte pásku, takovým způsobem, že se její povrch vyhladí. 3. Znovu vložte pásku do tiskárny
	Chybný senzor pásky.	Kontaktujte technickou podporu BRADY.
Reduce Type Size	Objeví-li se hlášení při zadávání textu, je řádek plný.	Stiskněte <Shift> + <▼> pro zmenšení velikosti fontu, tím se vejde více znaků na řádek.
	Objeví-li se hlášení při stisku <print>, tak je nastavena příliš velká velikost fontu nebo výška sloupce v případě čárového kódu.	Zmenšete velikost fontu nebo výšku sloupce čárového kódu stiskněte <print> znovu.

Problém	Příčina	Řešení
Memory Full	Objeví-li se toto hlášení při vytváření seznamu, tak je již uloženo deset seznamů (maximum) nebo v paměti již není volné místo.	Vymažte jeden nebo více seznamů.
	Objeví-li se toto hlášení při ukládání popisku do seznamu, tak v paměti již není volné místo.	Vymažte jeden nebo více popisků nebo seznamů.
Wrong Part! Use PTL-XX-XX	Objeví-li se toto hlášení při pokusu o výběr seznamu, přičemž editovací režim je vypnut, tak <ul style="list-style-type: none"> • v jednotce není vložena role nebo • je tam nesprávná role – tzn. jiná než pro kterou byl seznam vytvořen. 	Vložte správnou roli do jednotky, roli, pro kterou byl seznam vytvořen.
	Objeví-li se toto hlášení při pokusu o uložení popisku do aktivního seznamu, tak <ul style="list-style-type: none"> • v jednotce není vložena role nebo • je tam nesprávná role – tzn. jiná než pro kterou byl seznam vytvořen. 	Vložte správnou roli do jednotky, roli, pro kterou byl seznam vytvořen.



Poznámka: Chybové hlášení „Error message“ se může objevit při práci se seznamem popisků. V tomto případě přejděte na stránku 33 pro více informací pro práci se seznamy. Chybové hlášení může mít různé příčiny v závislosti na prováděných úkonech. V následující tabulce jsou různé příčiny chybových hlášení a jejich nápravná řešení.

Chybové hlášení	Příčina	Nápravné řešení
Invalid function	Pokud se objeví toto hlášení při pokusu o vstup do editovacího režimu (Edit mode), tak seznam není uložen.	Vytvořte seznam. Více informací o seznamu popisků (Legend List) na straně 37.
	Pokud se objeví toto hlášení při pokusu o tisk, tak jste v editovacím režimu (Edit mode).	Vypněte editovací režim. Více informací o seznamu popisků (Legend List) na straně 37.
	Pokud se objeví toto hlášení při pokusu o tisk a nejste v editovacím režimu (Edit mode), tak seznam není aktivní.	Vytvořte nebo aktivujte seznam. Více informací o seznamu popisků (Legend List) na straně 37.
	Pokud se objeví toto hlášení při pokusu o vytvoření seznamu, tak jste v editovacím režimu (Edit mode).	Vypněte editovací režim. Více informací o seznamu popisků (Legend List) na straně 37.
	Pokud se objeví toto hlášení při pokusu o smazání popisku, tak popisek není vyvolán.	Vyvolejte popisek, který chcete smazat. Více informací o seznamu popisků (Legend List) na straně 37.
	Pokud se objeví toto hlášení při pokusu o uložení popisku do seznamu, tak seznam není aktivní.	Vytvořte nebo aktivujte seznam. Více informací o seznamu popisků (Legend List) na straně 37.

Dodatek 2: Terminologie

Vysvětlení termínů používaných v této uživatelské příručce:

Aktivní seznam popisků (Active Legend List) – seznam se stane aktivním je-li vytvořen nebo vybrán. Více informací v části vytvoření seznamu (Creating a List) a vybrání seznamu (Selecting a List). Aktivní seznam je připraven k tisku nebo editování.

Etiketa (Label) – role s popiskem, tištěným textem.

Popisek (Legend) – text na roli, který bude vytištěn na etiketě. Popisek se objevuje na LCD displeji a může být uložen v seznamu.

Seznam popisků (Legend List) – jeden nebo více popisků uložených pod jedním jménem – v jednom seznamu.

Role (Marker) – prázdný etiketovací materiál. Dokud není materiál potištěn nazývá se role.

Etiketovací role (Marker Roll) – role s drážkou a jádrem, na kterém se nachází *smart cell* technologie. Tiskárna TLS2200TM používá *smart cell* k automatickému rozpoznání použité role.

Vyvolaný popisek (Recalled Legend) – popisek se vyvolává stiskem <Func> + <Recall> nebo <Func> + <Shift> + <Recall> v aktivním seznamu popisků.

Seřazení (Serialize) – automatický tisk etiket v číselném nebo abecedním pořadí.

Dodatek 3: Přímý tisk v LabelMark/Win™

Pro užití LabelMark/Win™ softwaru k tisku etiket za pomoci TLS2200™ termo-transferové tiskárny a pro více informací o LabelMark/Win™ software, navštivte naši webovou stránku **www.bradyeurope.com**.